

IT Istruzioni d'uso
EN Instructions for use
FR Notice d'emploi
DE Gebrauchsanleitung
ES Instrucciones de uso
BR-PT Instruções para uso
NL Gebruiksaanwijzing
DK Brugsanvisning
FI Käyttöohjeet
CZ Návod na použití
SK Návod na použitie
HU Használati útmutató
SL Navodila za uporabo
RU Инструкции по пользованию
TR Kullanım kılavuzu
HR/SRB/MNE/BiH Upute za uporabu
PL Instrukcja obsługi
UA Інструкція з використання
EL Οδηγίες χρήσεως

AR: تعليمات الاستخدام

FA: دستورالعمل لهای استفاده



seggiolino pop-up

1

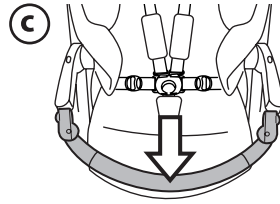
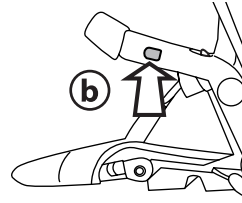
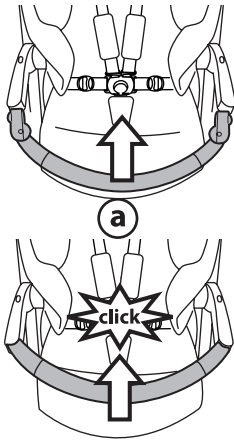

a

click

2

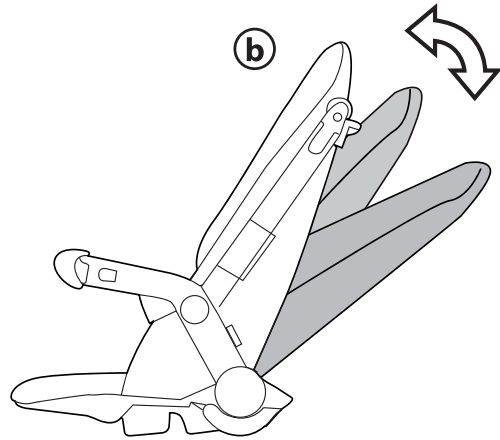
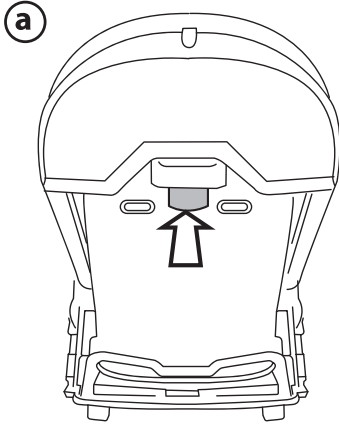

a

b

3

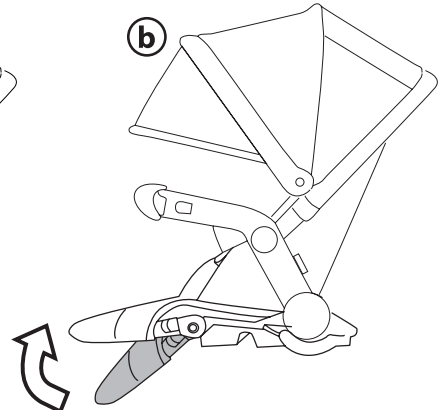
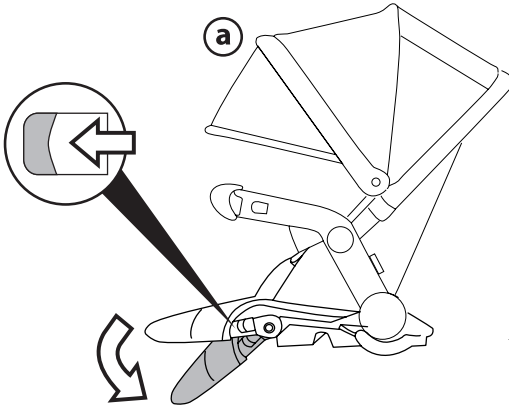

a

b

4

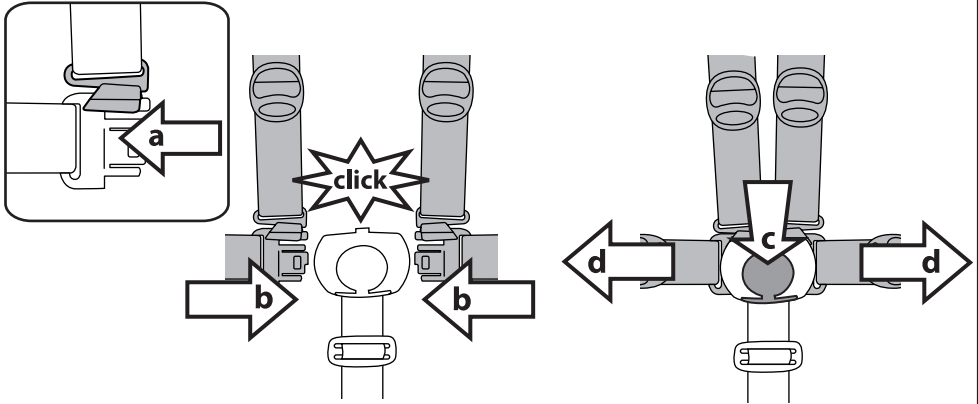

5

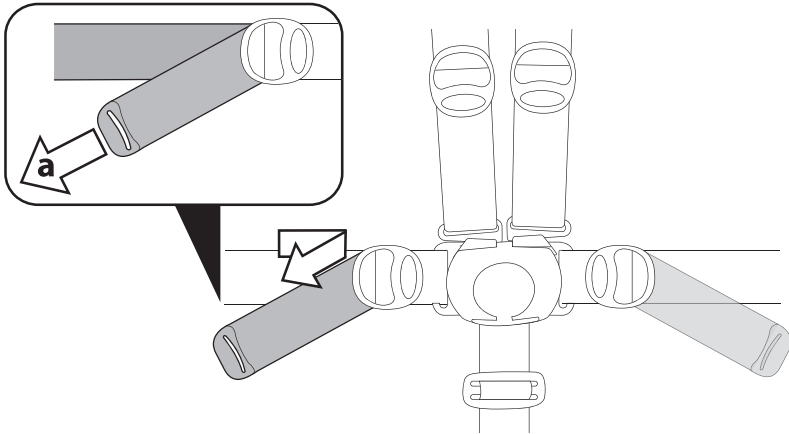

6

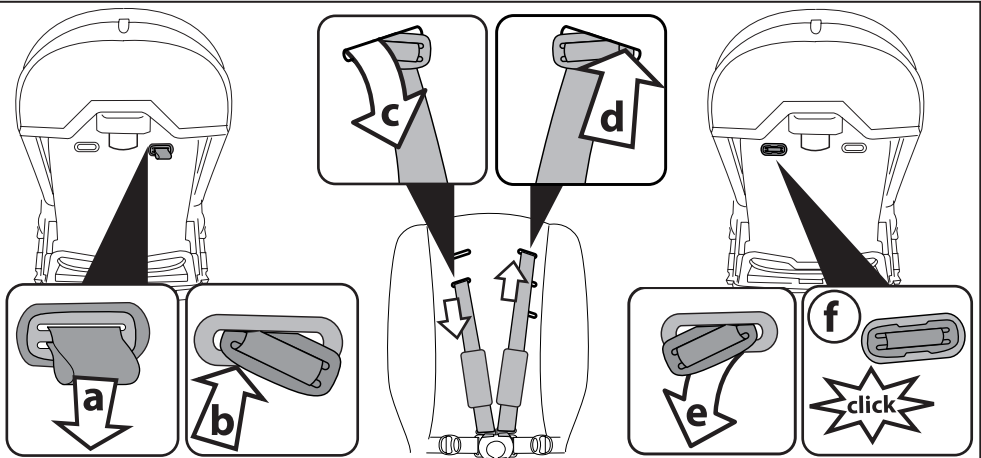

7

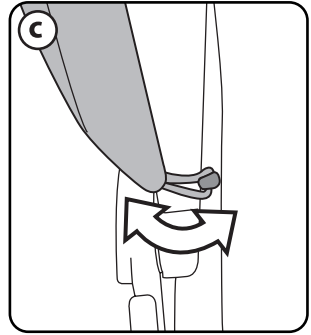
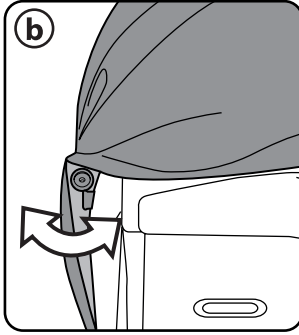
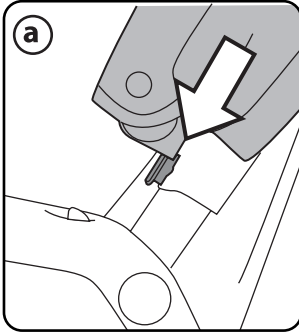

8

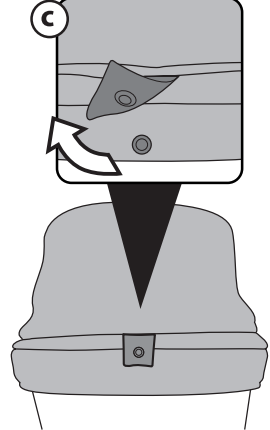
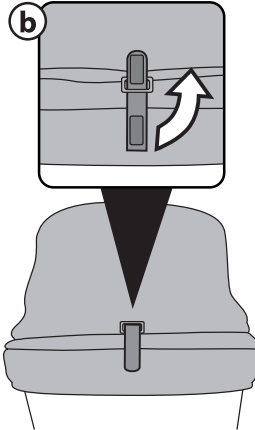
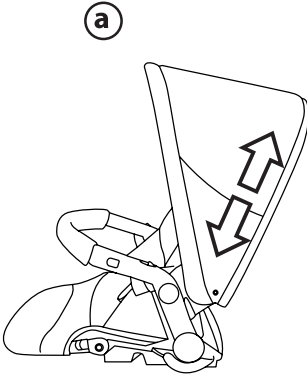

9

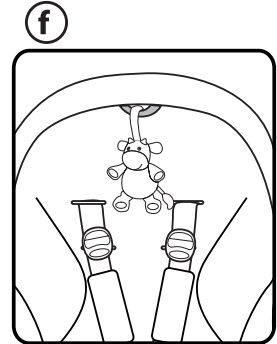
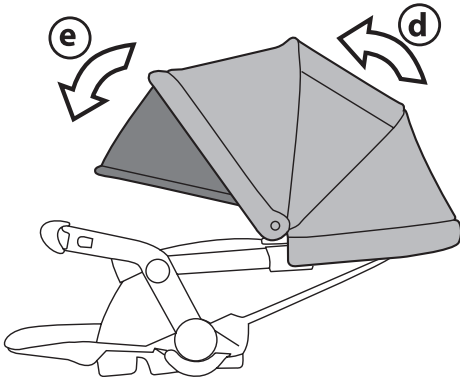

10

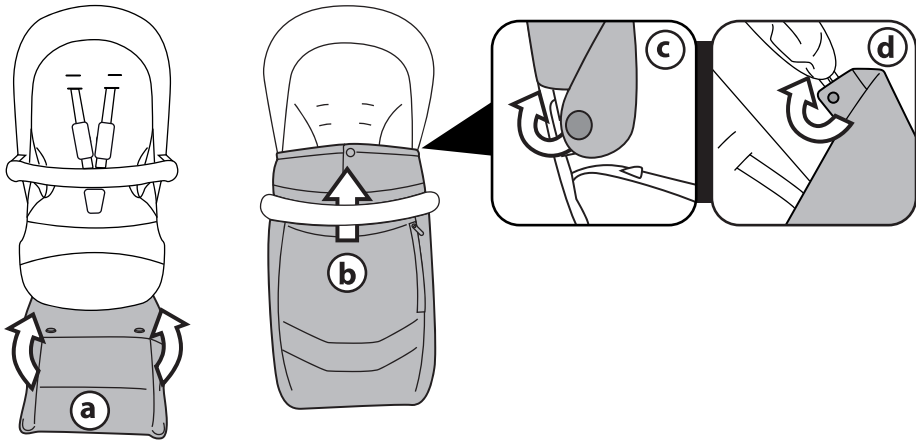

11

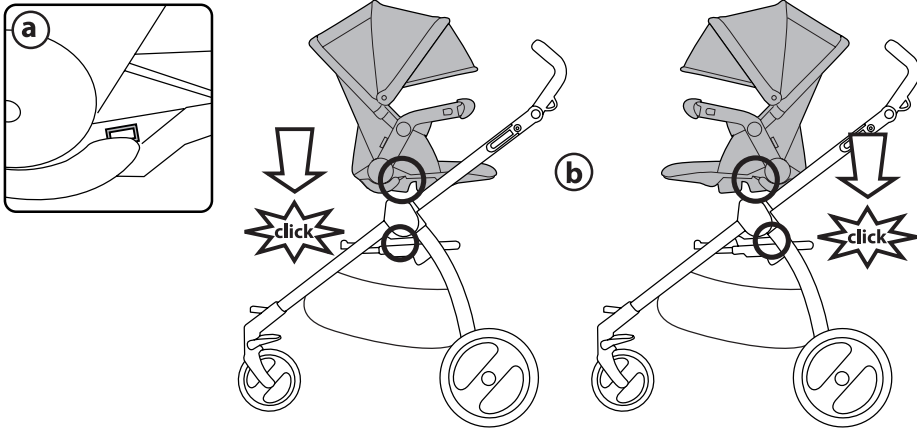

12

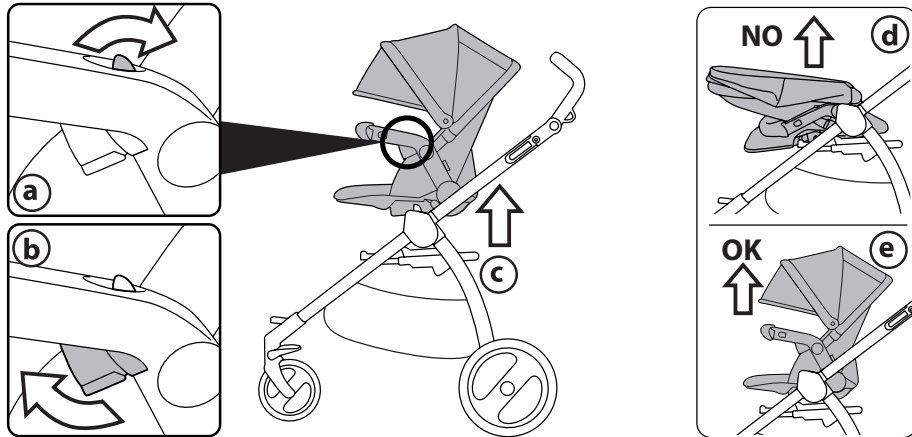

13

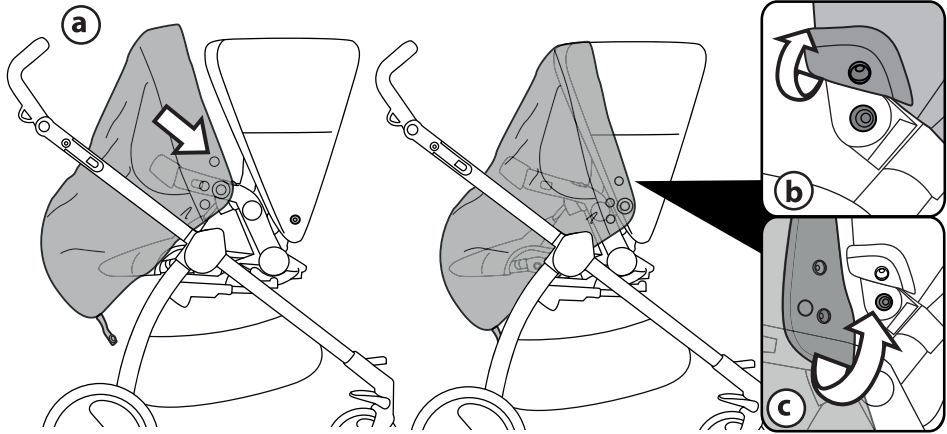

14

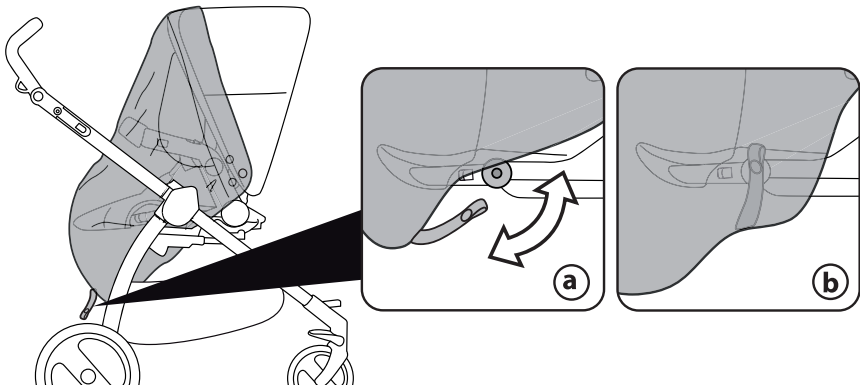

15

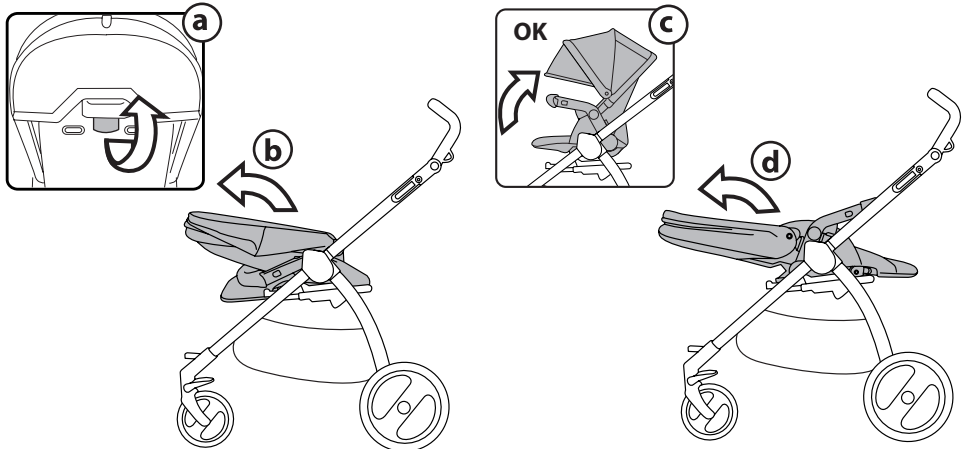

16

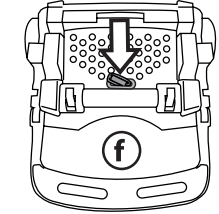
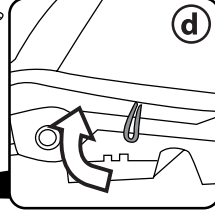
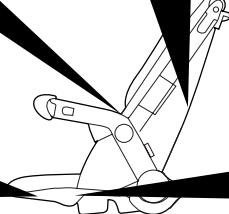
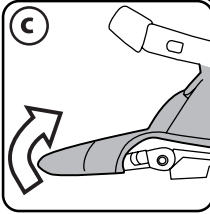
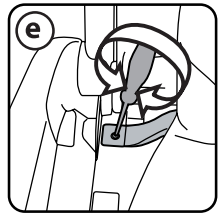
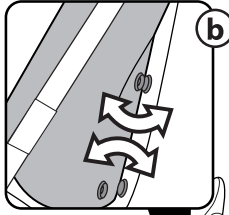
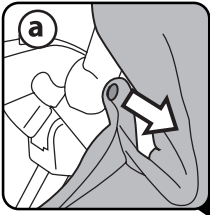

17

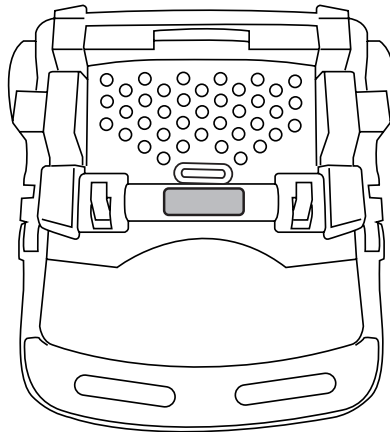

seggiolino pop-up

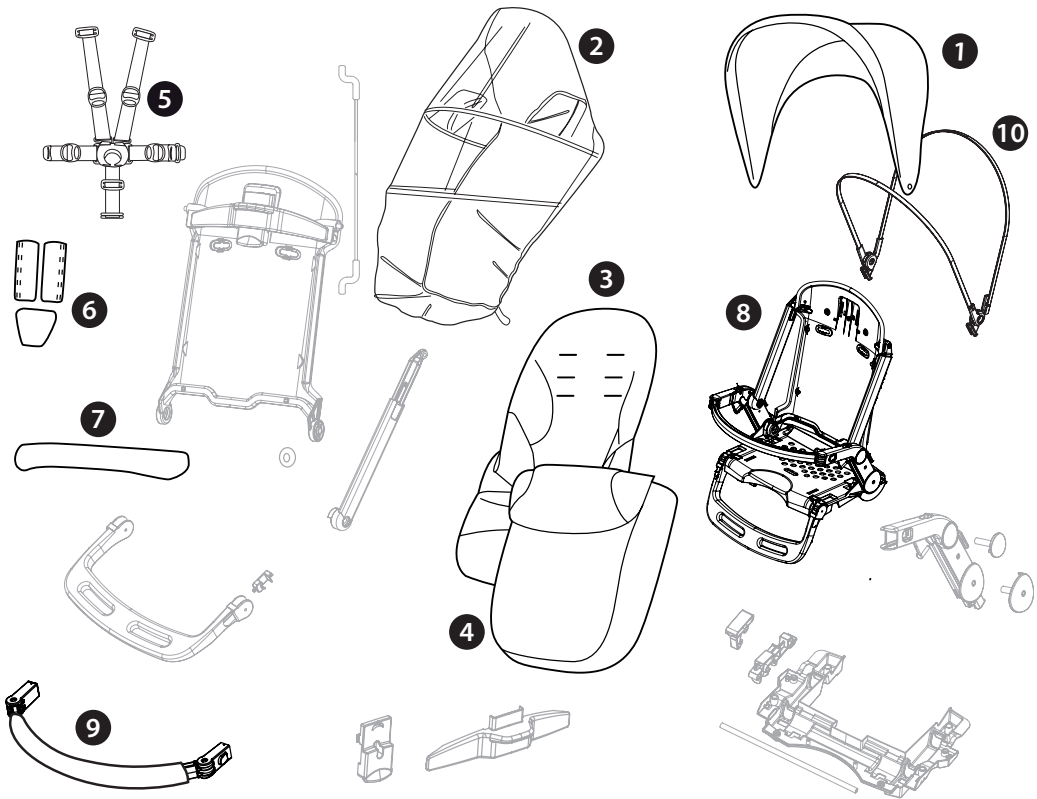

- 1) BCASPU00*
- 2) IRBELV0008
- 3) BSASPU00*
- 4) BCOSPU00*
- 5) MUCI5P22N

- 6) BSPSPU00*
- 7) CFRPPR00--NER
- 8) ITSE0300N
- 9) SAPI7549N
- 10) ASPI0211L31N

IT• Ricambi disponibili in piú colori da specificare nella richiesta.

EN• Spare parts available in different colours to be specified when ordering.

FR• Pièces de rechange disponibles en plusieurs couleurs à spécifier dans la demande.

DE• Ersatzteile in mehr Farben vorhanden, die in der Anfrage spezifiziert werden müssen.

ES• Repuestos disponibles en otros colores que se especificarán en el pedido.

BR-PT• Peças de reposição disponíveis em cores alternativas a serem especificadas no pedido.

NL• Reserveonderdelen verkrijgbaar in meerdere kleuren, bij bestelling te specificeren.

DK• Reservedele kan leveres i flere farver som bør specificeres ved bestillingen.

FI• Varaosia saatavana eri värisinä: ilmoita väri tilauksessa.

CZ• U náhradních dílů, které jsou k dispozici ve více barvách, je nutné na objednávce specifikovat příslušnou barvu.

SK• Pri náhradných dieloch, ktoré sú k dispozícii vo viacerých farbách, je potrebné pri objednávke špecifikovať želanú farbu.

HU• A tartalék alkatrészek különböző színekben elérhetők, melyeket rendeléskor kell kiválasztani.

SL• Rezervni deli so na voljo v več barvah, ki jih je treba navesti pri naročilu.

RU• Части имеют различные цвета, необходимый указать в запросе.

TR• Siparişle belirtilen deęişik renklerdeki yedek parçaları mevcuttur.

HR/SRB/MNE/BiH• Zamjenski dijelovi dostupni u više boja što je potrebno specificirati u narudžbi.

PL• Części zamienne siedziska są dostępne w różnej kolorystyce.

UA• Частини доступні в декількох кольорах, які будуть вказані в запиті

EL• Αυτάλλακτικά διαθέσιμα σε διάφορα χρώματα. Προσδιορίστε όταν παραγγείλετε.

AR. قطع غيار متاحة بأكثر من لون. و تُحدد في الطلبية.

FA اجزاء متوفرة في أكثر من الألوان لتكون محددة في الطلب.

IT Italiano

Grazie per aver acquistato un prodotto Peg-Pérego.



AVVERTENZA

- **IMPORTANTE: leggere attentamente queste istruzioni e conservarle per un futuro utilizzo. La sicurezza del bambino potrebbe essere messa a rischio se non si eseguono queste istruzioni.**
- Questo articolo è stato progettato per il trasporto di 1 bambino nella seduta.
- Non utilizzare questo articolo per un numero di occupanti superiori a quanto previsto dal costruttore.
- Questo articolo è omologato per bambini dalla nascita, fino a 15 kg di peso nella seduta.
- Questo articolo è stato progettato per essere usato in combinazione con i prodotti Peg Perego Ganciomatic: Carrello Book / Team.
- Per bambini appena nati si raccomanda di regolare lo schienale nella posizione più bassa.
- **ATTENZIONE** Prima dell'uso assicurarsi che i meccanismi di aggancio della seduta, del seggiolino auto siano ingaggiati correttamente; assicurarsi che i prodotti Peg Perego Ganciomatic siano correttamente agganciati all'articolo.
- **ATTENZIONE** Le operazioni di assemblaggio e di preparazione dell'articolo devono essere effettuate solo da adulti.
- Non utilizzate questo articolo se presenta parti mancanti o rotture.
- **ATTENZIONE** Utilizzare sempre il sistema di ritenuta. Utilizzare sempre la cintura di sicurezza a cinque punti. Agganciare sempre il cinturino girovita al cinturino spartigambe.
- **ATTENZIONE** non lasciare mai il vostro bambino incustodito.
- Azionare sempre il freno quando si è fermi.
- **ATTENZIONE** Prima dell'uso assicurarsi che tutti i meccanismi di aggancio siano agganciati correttamente.
- **ATTENZIONE** Nelle operazioni di apertura e chiusura, assicurarsi che il bambino sia a debita distanza per evitare ferimenti.
- **ATTENZIONE** Questo articolo non è un gioco. Non lasciare giocare il bambino con questo articolo. Non inserire le dita nei meccanismi.
- Prestare attenzione alla presenza del bambino quando si effettuano operazioni di regolazione dei meccanismi (maniglione, schienale).
- Ogni carico appeso al maniglione o alle maniglie può rendere instabile l'articolo; seguire le indicazioni del costruttore riguardo ai massimi carichi utilizzabili.
- Il frontalino non è progettato per reggere il peso del bambino; il frontalino non è progettato per sollevare la seduta con il peso del bambino. Il frontalino non sostituisce il cinturino di sicurezza.
- Non introdurre nel cestello carichi per un peso superiore a 5 kg. Non inserire nei portabibite (se presente) pesi superiori a quanto specificato nel portabibite stesso e mai bevande calde. Non inserire nelle tasche delle capotte (se presenti) pesi superiori a 0,2 Kg.
- Non utilizzare l'articolo in vicinanza di scale o gradini; non utilizzare vicino a fonti di calore, fiamme libere o oggetti pericolosi a portata delle braccia del bambino. Utilizzare unicamente le parti di ricambio fornite o consigliate dal produttore/distributore.
- **ATTENZIONE** Non utilizzare il parapigioggia (se presente) in ambienti chiusi e controllare sempre che il bambino non sia accaldato; non collocare mai vicino a fonti di calore e fare attenzione alle sigarette. Il parapigioggia non deve essere utilizzato su un passeggino in assenza di capotta o parasole in grado di accoglierlo. Usare la capottina parapigioggia solo sotto la supervisione di un adulto. Assicurarsi che il

parapigioggia non interferisca con nessun meccanismo in movimento del carrello o passeggino; togliere sempre il parapigioggia prima di chiudere il vostro carrello o passeggino.

- **ATTENZIONE** Questo prodotto non è omologato per la corsa o la corsa coi pattini.
- Azionare sempre il freno durante le operazioni di carico e scarico del bambino.
- **ATTENZIONE** Non aggiungere alcun materassino.
- Non utilizzare le maniglie di sgancio per trasportare o alzare il passeggino con dentro il bambino.

Le immagini riferite ai dettagli tessili potrebbero differire dalla collezione acquistata.

Per maggiori informazioni consultare il nostro sito internet: www.pegperego.com

CARATTERISTICHE DELL'ARTICOLO

- Questo articolo è numerato progressivamente.
- Seggiolino Pop-Up è un seggiolino reversibile: fronte mamma o fronte mondo.

ISTRUZIONI D'USO

- 1 **FRONTALINO:** Per agganciare il frontalino, accompagnare gli attacchi nei braccioli, spingere verso il seggiolino fino al click di aggancio (fig. a). Per rimuovere il frontalino premere i due pulsanti (fig. b) ed estrarre (fig. c). Aprire il frontalino solo da un lato per agevolare l'entrata e l'uscita del bambino.
- 2 **SCHIENALE:** per regolare lo schienale alzare la maniglia (fig. a) e reclinarlo nella posizione desiderata (fig. b). Lo schienale è regolabile in diverse posizioni.
- 3 **POGGIAGAMBE:** prima di regolare il poggia gambe, verificare che la sacca del poggia gambe sia calzata sui relativi supporti, in caso contrario calzarla. Per abbassare spingere verso il basso le due leve e abbassare (fig. a); per alzare spingere il poggia gambe verso l'alto (fig. b).
- 4 **CINTURA DI SICUREZZA 5 PUNTI:** per agganciare, inserire le due fibbie del cinturino girovita (con bretelle agganciate freccia_a) nel cinturino spartigambe fino al click (freccia_b). Per sganciare, premere il pulsante tondo posto centralmente alla fibbia (freccia_c) e tirare verso l'esterno il cinturino girovita (freccia_d).
- 5 Per stringere il cinturino girovita tirare, da entrambi i lati, nel senso della freccia (freccia_a), per allentarlo agire in senso contrario.
- 6 Per regolare l'altezza delle cinture di sicurezza è necessario sganciare sul retro dello schienale le due fibbie;
Tirare verso di se le bretelle (freccia_a) fino a sganciare la fibbie e infilarle nelle aule dello schienale (freccia_b). Sfilare le bretelle dalla sacca (freccia_c) e infilarle nell'asola più idonea (freccia_d), infine riagganciare le due fibbie dietro lo schienale (freccia_e). Il corretto aggancio delle fibbie è determinato dal click (fig. f).
- 7 **CAPOTTINA:** infilare gli attacchi della capottina agli attacchi del seggiolino (fig. a) abbottonarla nella parte superiore da ambo i lati della seduta (fig. b), infine fissarla lateralmente con gli elastici (fig. c). Per togliere la capottina: sfilare gli attacchi e sbottonare.
- 8 In base alla collezione acquistata è possibile aprire la capottina in diverse modalità:
 - usare il doppio cursore della cerniera posta sul retro (fig. a).
 - slacciare il velcro posto sul retro (fig. b)
 - sganciare il bottone posto sul retro (fig. c).
- 9 Quando lo schienale è completamente reclinato è possibile aprire la capottina semplicemente tirandola verso di se (fig. d).
E' dotata di un ulteriore spicchio parasole. Per aprirlo tirarlo in avanti (fig. e).

La capotta è dotata di un'asola alla quale appendere il suo gioco preferito (fig. f).

- 10 **COPERTINA:** Alzare il poggia gambe, calzare la copertina e abbottonarla sotto (fig. a) e far passare la copertina sotto al frontalino (fig. b). Sbottonare il bottone interno della capottina da entrambi i lati (fig. c) e abbottonare la copertina (fig. d).
- 11 **AGGANCIAMENTO DEL SEGGIOLINO AL CARRELLO:** il Seggiolino Pop-Up può essere agganciato al carrello rivolto verso la mamma o verso la strada. Posizionarlo centralmente sul carrello in corrispondenza dei simboli (fig. a) e premere verso il basso con entrambe le mani fino al click di aggancio (fig. b). Per assicurarsi del corretto aggancio, afferrare il seggiolino dal frontalino e tirare verso l'alto.
- 12 **SGANCIO DEL SEGGIOLINO DAL CARRELLO:** premere i due pulsanti posti sui braccioli del seggiolino (fig. a) e successivamente le due leve poste sotto (fig. b) tirando verso l'alto il seggiolino (fig. c) fino a sganciarlo. Se lo schienalino è reclinato completamente in avanti (nella posizione di chiusura fronte mondo), non è possibile sganciare il seggiolino dal carrello (fig. d). Quindi ruotare lo schienalino indietro fino alla posizione di utilizzo e sganciare dal carrello (fig. e).
- 13 **PARAPIOGGIA:** posizionare il parapoggia sul seggiolino (fig. a) sbottonare il bottone esterno della capottina (fig. b) e fissare il parapoggia (fig. c).
- 14 fissare il parapoggia agganciando l'elastico al bottone laterale del poggia gambe del Seggiolino Pop-Up (fig. a). Parapoggia fissato (fig. b).
- 15 **CHIUSURA:** per chiudere il seggiolino sul carrello versione fronte strada, premere la maniglia per la regolazione dello schienale (fig. a) e ruotarlo completamente in avanti (fig. b). Per aprirlo ruotare lo schienalino indietro (fino al click), nella posizione di utilizzo (fig. c). Per chiudere il passeggino con il seggiolino fronte mamma reclinare completamente lo schienale (fig. d).
- 16 **SFODERABILITÀ:** sbottonare la sacca lateralmente ai braccioli (fig. a) e allo schienale (fig. b), sfilare la sacca dalla pedanetta (fig. c), sganciare gli elastici laterali (fig. d), svitare il cinturino da entrambi i lati (fig. e) e sfilare i cinturini, infine sfilare dall'alto (spingendo da sotto il seggiolino) il cinturino spartigambe (fig. f).

NUMERI DI SERIE

- 17 Seggiolino Pop-Up, riporta informazioni relative alla data di produzione dello stesso.
- Nome del prodotto, data di produzione e numerazione del seggiolino.
Queste informazioni sono indispensabili in caso di reclamo.

THE ORIGINAL ACCESSORY PEG PEREGO

Gli accessori Peg Perego sono stati concepiti come utile e pratico supporto per semplificare la vita dei genitori. Scopri tutti gli accessori dedicati al tuo prodotto Peg Perego su www.pegperego.it

PULIZIA E MANUTENZIONE

MANUTENZIONE DELL'ARTICOLO: proteggere da agenti atmosferici: acqua, pioggia o neve; l'esposizione continua e prolungata al sole potrebbe causare cambiamenti di colore in molti materiali; conservare questo articolo in un posto asciutto.

PULIZIA DEL SEGGIOLINO: periodicamente pulire le parti in plastica con un panno umido senza utilizzare solventi o altri prodotti simili; mantenere asciutte tutte le parti in metallo per prevenire la ruggine; mantenere pulite tutte le parti in movimento (meccanismi di regolazione, meccanismi di aggancio, ruote...) da polvere o sabbia e se occorre, lubrificarle con olio

leggero.

PULIZIA DELLE PARTI IN TESSUTO: Spazzolare le parti in tessuto per allontanare la polvere;

- Per il lavaggio attenersi all'etichetta cucita sulla sacca del prodotto.
- non candeggiare al cloro;
- non stirare;
- non lavare a secco;
- non smacchiare con solventi;
- non asciugare a mezzo di asciugabiancheria a tamburo rotativo.

PEG-PÉREGO S.p.A.

Peg Perego SpA è un'azienda con sistema di gestione qualità certificato da TÜV Italia Srl, in accordo alla norma ISO 9001.

Peg Pérego potrà apportare in qualunque momento modifiche ai modelli descritti in questa pubblicazione, per ragioni di natura tecnica o commerciale.

SERVIZIO ASSISTENZA PEG-PÉREGO

Se fortuitamente parti del modello vengono perse o danneggiate, usare solo pezzi di ricambio originali Peg Pérego. Per eventuali riparazioni, sostituzioni, informazioni sui prodotti, vendita di ricambi originali e accessori, contatta il Servizio Assistenza Peg Pérego indicando, qualora fosse presente, il numero seriale del prodotto.

tel. 0039/039/60.88.213

numero verde: 800/147.414 (contattabile da rete fissa)

fax 0039/039/33.09.992

e-mail assistenza@pegperego.it

sito internet www.pegperego.com

Tutti i diritti di proprietà intellettuale relativi ai contenuti di questo manuale d'istruzione appartengono a PEG PEREGO S.p.A. e sono tutelati dalle leggi vigenti.

EN_English

Thank you for choosing a Peg-Pérego product.



WARNING

IMPORTANT: Keep these instructions for future reference. Read and keep them for safety use. The child's safety could be at risk if these instructions are not followed.

- This product was designed for the transport of 1 child in the seat.
- Do not use this product for a number of occupants greater than that intended by the manufacturer.
- This product is approved for children from birth up to a weight of 15 kg in the seat.
- This product was designed for use in combination with Peg Perego Ganciomatic products: Carrello Book / Team + Seggiolino Pop-Up is approved for children from birth up to 15 kg weight.
- For new born babies is recommended to use the backrest in the most reclined position
- **WARNING** Check that the pram body or seat unit or car seat attachment devices are correctly engaged before use; check that the Peg Perego Ganciomatic products are correctly fixed to the item.
- The assembly and preparation of the product must be carried out by an adult.
- Do not use this product if there are parts missing or signs of breakage.
- **WARNING** Always use the restraint system; Always use the five point harness; always use the harness crotch strap in combination with the waist strap.
- **WARNING** Never leave your child unattended.
- Always apply the brake when stationary.
- **WARNING** Ensure that all the locking devices are engaged before use.
- **WARNING** To avoid injury ensure that your child is kept away when unfolding and folding this product.
- **WARNING** Do not let your child play with this product.
- Do not insert fingers into the mechanisms.
- Be careful not to hurt the child when adjusting the mechanisms (handlebar, backrest).
- Any weights hanging on the handlebar or handles could make the item unstable; follow the manufacturer's instructions as regards the maximum loads transportable.
- The front bar is not designed to support the child's weight. It is not designed to keep the child in the seat and does not substitute for the waist belt.
- Do not load the baskets over 5Kg. (if present) Do not put weight in the cup holder in excess of those indicated on the cup holders themselves and never hot drinks. Do not put loads of more than 0.2 Kg in the hood pockets (if present).
- Do not use the product near to stairs or steps, heat sources, naked flames or dangerous objects within reach of the child.
- **WARNING** Do not add any mattress.
- The use of accessories not approved by the manufacturer could be dangerous.
- **WARNING** The rain cover (if present) must not be used on a product without a hood or parasol that can hold it. Always use the rain canopy only under adult supervision.
- Don't use the rain cover indoors and check to ensure the child is not too warm;
- Do not park the vehicle close to heat sources and keep well away from the lighted cigarettes.
- Ensure that the rain cover is not interfering with any moving parts of the carriage/stroller.
- Always remove the rain cover before folding your carriage/stroller.

- Do not use the release levers to move or lift the stroller when the child is in it.
- **WARNING** This product is not suitable for running or skating.
- Apply the brake when loading or unloading children.
- For new born babies is recommended to use the backrest in the most reclined position.

The images referring to the textile details may differ from the collection purchased.

For more information, consult our website: www.pegperego.com

PRODUCT CHARACTERISTICS

- The item is numbered progressively.
- The Seggiolino Pop-Up is a reversible seat: it can turn to face mum or to face outwards.

INSTRUCTIONS

- 1 **FRONT BAR:** To attach the front bar, slide the attachments into the armrests and push towards the seat until they lock into place (fig_a). To remove the front bar, press the two buttons (fig_b) and pull out (fig_c). Open the front bar on one side only, to facilitate the child's entry and exit.
- 2 **BACKREST:** to adjust the backrest, lift the handle (fig_a) and recline it to the desired position (fig_b). The backrest can be adjusted into different positions.
- 3 **FOOTREST:** before adjusting the foot rest, ensure its cover is accurately fitted; if it isn't, fit it accordingly. To lower the footrest push the two levers downwards and then push the footrest downwards (fig_a); to raise the footrest lift it upwards (fig_b).
- 4 **FIVE POINT SAFETY HARNESS:** To fasten it, push the two waist strap buckles (with the shoulder straps attached – arrow_a) into the leg divider until they click into place (arrow_b). To unfasten it, press the round button in the centre of the buckle (arrow_c) and pull the waist straps out (arrow_d).
- 5 To tighten the waist strap, pull on both sides in the direction of the arrow (arrow_a). To loosen it, move it in the opposite direction.
- 6 To adjust the height of the safety harnesses, release the two buckles on the rear of the backrest. Pull the shoulder straps towards you (arrow_a) until the buckles are released and insert them in the backrest loops (arrow_b). Remove the shoulder straps from the sack (arrow_c) and insert them in the most appropriate loop (arrow_d), then re-attach the two buckles on the rear of the backrest (arrow_e) The buckles are securely attached when a click is heard (fig_f).
- 7 **HOOD:** slide the hood's attachments into the seat's attachments (fig_a), button the top part of the hood on both sides of the seat (fig_b), and finally fasten the sides with the elastics (fig_c). To remove the hood: pull out the attachments and unbutton.
- 8 Depending on the collection purchased, you can open the hood in several ways:
 - use the double zipper slider on the rear (fig_a).
 - loosen the Velcro strap on the rear (fig_b)
 - unfasten the button on the rear (fig_c).
- 9 When the backrest is fully reclined, the hood may be opened simply by pulling it towards you (fig_d). The hood also comes with a further insert that serves as a parasol.
To open it, pull it forward (fig_e).
- The hood includes a slot from which you can hang the child's favourite toy (fig_f).
- 10 **FOOT MUFF:** Lift the leg rest, slide on the foot muff and button it below (fig_a); then, slide the foot muff under the front bar (fig_b). Unbutton the hood's inside button on both sides (fig_c) and button up the foot

- muff (fig_d).
- 11 **FASTENING THE SEAT TO THE CARRIAGE:** Seggiolino Pop-Up can be secured to the carriage either facing mom or the street. Place it centrally on the carriage alongside the symbols (fig_a) and press downwards with both hands until it clicks into place (fig_b). To ensure it is properly secured, grab the seat from the front bar and pull upwards.
 - 12 **RELEASING THE SEAT FROM THE CARRIAGE:** Press the two buttons on the armrests of the seat (fig_a) and then the two levers underneath (fig_b); pull up the seat (fig_c) until it releases. If the backrest is fully reclined forward (in the closed position, facing the world), the seat cannot be released from the chassis (fig_d). In this case, lift the backrest to the position of use before releasing the seat from the chassis (fig_e).
 - 13 **RAIN CANOPY:** Place the rain canopy over the seat (fig_a), unbutton the hood's external button, (fig_b) and secure the rain canopy (fig_c).
 - 14 Fasten the rain cover by hooking the elastics to the side buttons on the foot rest of Seggiolino Pop-Up (fig_a). Rain cover fastened properly (fig_b).
 - 15 **CLOSING THE STROLLER:** To close the stroller with the seat facing the street, press the backrest adjustment handle (fig_a) and lower the backrest fully forward (fig_b). To open it, lift the backrest to the position of use, until it locks into place (fig_c). To close the stroller with the seat facing mom, fully recline the backrest (fig_d).
 - 16 **REMOVING THE COVER:** unbutton the cover along the armrests (fig_a) and the backrest (fig_b), remove the cover from the footrest (fig_c), unfasten the side elastics (fig_d), unscrew (fig_e) and remove the harness on both sides, and finally remove the crotch strap from above, pushing from under the seat (fig_f).

SERIAL NUMBERS

- 17 Seggiolino Pop-Up reports information as at the date of manufacture of the product.
- Product name, date of manufacture and serial number of the seat.
This information is required for any complaints.

THE ORIGINAL ACCESSORY PEG PEREGO

Peg Perego accessories are designed as a useful, practical means of simplifying the lives of parents. Discover all your product's accessories on www.pegperego.com

CLEANING AND MAINTENANCE

PRODUCT MAINTENANCE: protect from the weather: water, rain, or snow; prolonged and continuous exposure to bright sunlight may give rise to colour changes of various different materials; store this product in a dry place.

CLEANING THE SEAT: periodically clean all plastic parts with a damp cloth. Do not use solvent or similar cleaning products; keep all metal parts dry to prevent rusting; keep moving parts clean (adjustment mechanisms, locking mechanisms, wheels, ...) and free of dust and sand and, if necessary, lubricate with light machine oil.

CLEANING FABRIC PARTS: Brush the fabric parts to remove dust.

- When washing, closely follow the instructions stated on the label sewn into the cover.
- Do not use chlorine bleach.
- Do not iron.
- Do not dry clean.
- Do not remove stains with solvents.
- Do not tumble dry.

PEG-PÉREGO S.p.A.

Peg Perego SpA adopts a quality management system certified by TÜV Italia Srl in accordance with the ISO 9001 standard. Peg Pérego can make changes at any time to the models described in this publication for technical or commercial reasons.

PEG-PÉREGO AFTER-SALES SERVICE

If any parts of the item get lost or damaged, only use genuine Peg Pérego spare parts. For any repairs, replacements, information on the products and sales of genuine spare parts and accessories, contact the Peg Pérego Assistance Service and state the serial number of the product, if present.

tel. 0039/039/60.88.213

fax 0039/039/33.09.992

e-mail assistenza@pegperego.it

website www.pegperego.com

All intellectual property rights on the contents of this manual are property of PEG PEREGO S.p.A. and are protected by the laws in force.

FR_Français

Merci d'avoir choisi un produit Peg-Pérego.



AVERTISSEMENT

- **IMPORTANT** : lire ces instructions avec attention et les conserver pour toute référence future. La sécurité de l'enfant pourrait être menacée si ces instructions ne sont pas suivies.
- Cet article a été conçu pour transporter 1 enfant sur le siège.
- Ne pas utiliser lorsque le nombre d'occupants est supérieur aux prescriptions du fabricant.
- Cet article est homologué pour des enfants dans le siège de la naissance jusqu'à un poids de 15 kg.
- Cet article a été conçu pour être utilisé en combinaison avec les articles Peg Peregó Ganciomatic suivants : Carrello Book / Team.
- Pour les nouveaux-nés, il est recommandé d'abaisser le dossier dans la position la plus inclinée.
- ATTENTION Avant l'utilisation, s'assurer que les mécanismes de fixation du siège ou de l'assise de la poussette ou bien du siège-auto sont accrochés correctement ; s'assurer que les produits Peg Peregó Ganciomatic sont correctement accrochés à l'article.
- ATTENTION Les opérations d'assemblage et de préparation de l'article doivent être effectuées par des adultes.
- Ne pas utiliser cet article si des pièces sont manquantes ou cassées.
- ATTENTION Toujours utiliser le système de retenue. Toujours utiliser la ceinture de sécurité à cinq points. Toujours accrocher la ceinture ventrale à la sangle d'entrejambes.
- ATTENTION ne jamais laisser sans surveillance l'enfant.
- Actionner toujours le frein à l'arrêt.
- ATTENTION Avant l'utilisation, s'assurer que tous les mécanismes de fixation sont correctement accrochés.
- ATTENTION Dans les opérations d'ouverture et de fermeture, s'assurer que l'enfant est à bonne distance pour éviter qu'il se blesse.
- ATTENTION Ne pas laisser l'enfant jouer avec ce produit. Éviter de mettre les doigts dans les mécanismes.
- Prêter attention à la position de l'enfant lors des opérations de réglage des éléments mobiles (poignée, dossier).
- Toute charge pendue aux poignées peut rendre l'article instable ; se conformer aux indications du fabricant relatives aux charges maximales admises.
- La barre frontale n'a pas été conçue pour supporter le poids de l'enfant ; elle n'a pas non plus été conçue pour maintenir l'enfant en position assise et ne remplace pas la sangle de sécurité.
- Ne pas utiliser le panier pour transporter des charges supérieures à 5 kg. Ne pas introduire dans le porte-boissons des charges supérieures à celles indiquées sur le porte-boissons lui-même ; ne jamais y introduire de boissons chaudes. Ne pas introduire dans les poches de la capote (lorsqu'elles sont présentes) des objets dont le poids excède 0,2 kg.
- Ne pas utiliser l'article à proximité d'escaliers ou de marches ; ne pas l'utiliser à proximité de sources de chaleur, de flammes directes ou d'objets dangereux se trouvant à la portée de l'enfant.
- N'utiliser que des pièces de rechange fournies ou recommandées par le fabricant et/ou le distributeur.
- ATTENTION Ne pas utiliser l'habillage pluie dans des lieux clos et contrôler régulièrement que l'enfant n'a pas trop chaud ; ne jamais l'installer à proximité de sources de chaleur et faire attention aux cigarettes. L'habillage pluie ne doit pas être utilisé sur une poussette sans capote en mesure de le recevoir. Toujours utiliser l'habillage pluie sous la surveillance d'un adulte. S'assurer que l'habillage pluie n'empêche pas le bon fonctionnement du châssis ou de la poussette ; toujours retirer l'habillage pluie avant de refermer le châssis ou la poussette.
- ATTENTION Ne pas utiliser ce produit lors d'un jogging ou avec des patins à roulettes.
- Toujours actionner le frein lorsque l'enfant est installé

dans l'article ou qu'il en est retiré.

- ATTENTION N'ajouter jamais de matelas.
- Ne pas utiliser les poignées de décrochage pour transporter ou soulever la poussette alors que l'enfant y est installé.
- Conforme aux exigences de sécurité.

Les images se référant aux détails textiles pourraient être différentes de la collection achetée. Pour de plus amples informations, consulter notre site Internet : www.pegperegó.com

CARACTÉRISTIQUES DE L'ARTICLE

- Cet article fait l'objet d'une numérotation progressive.
- Seggiolino Pop-Up est un siège réversible : face à maman ou face au monde.

INSTRUCTIONS D'UTILISATION

- 1 **BARRE FRONTALE** : Pour accrocher la barre frontale, accompagner les attaches dans les accoudoirs, pousser le siège jusqu'au déclic d'enclenchement (fig_a). Pour retirer la barre frontale, appuyer sur les deux boutons (fig_b) et l'extraire (fig_c). Ouvrir la barre frontale d'un côté uniquement pour faciliter l'installation et le retrait de l'enfant.
- 2 **DOSSIER** : pour régler le dossier soulever la poignée (fig_a) et l'incliner dans la position souhaitée (fig_b). Le dossier est réglable dans plusieurs positions.
- 3 **REPOSE-PIEDS** : avant de régler le repose-pieds, vérifier que la housse du repose-pieds soit enfilée sur les supports correspondants, dans le cas contraire, l'enfiler. Pour abaisser le repose-pieds, déplacer vers le bas les deux petits leviers et baisser le repose-pieds vers le bas (fig_a) ; pour le relever, le pousser vers le haut (fig_b).
- 4 **CEINTURE DE SÉCURITÉ À 5 POINTS** : pour l'accrocher, enclencher les deux boucles de la ceinture ventrale (bretelles attachées, flèche_a) dans la sangle d'entrejambes jusqu'au déclic (flèche_b). Pour la décrocher, appuyer sur le bouton rond situé au centre de la boucle (flèche_c) et tirer la ceinture ventrale vers l'extérieur (flèche_d).
- 5 Pour serrer la ceinture ventrale, tirer des deux côtés dans le sens indiqué par la flèche (flèche_a) ; pour la desserrer, procéder à l'opération contraire.
- 6 Pour régler la hauteur des ceintures de sécurité, il faut décrocher les deux clips à l'arrière du dossier. Tirer vers soi les bretelles (flèche_a) jusqu'à décrocher les clips et les enfiler dans les boutonnières du dossier (flèche_b). Enlever les bretelles de la housse (flèche_c) et les enfiler dans la boutonnière la plus adaptée (flèche_d), enfin accrocher de nouveau les deux clips derrière le dossier (flèche_e). L'accrochage correct des clips est déterminé par le déclic (fig_f).
- 7 **CAPOTE** : enfiler les fixations de la capote sur les fixations du siège (fig_a), la boutonner au niveau de la partie supérieure des deux côtés de l'assise (fig_b), pour finir la fixer latéralement avec les élastiques (fig_c). Pour enlever la capote : décrocher les fixations et déboutonner.
- 8 Selon la collection achetée, il est possible d'ouvrir la capote de différentes manières :
 - utiliser le double curseur de la fermeture éclair située à l'arrière (fig_a) ;
 - détacher le velcro situé à l'arrière (fig_b) ;
 - détacher le bouton situé à l'arrière (fig_c).
- 9 Lorsque le dossier est complètement incliné, il est possible d'ouvrir la capote en la tirant simplement vers soi (fig_d). Elle est munie d'un pan supplémentaire jouant le rôle d'ombrelle. Pour l'ouvrir, le tirer vers l'avant (fig_e). La capote est dotée d'un œillet auquel suspendre son

- jouet préféré (fig_f).
- 10 **TABLIER** : relever le repose-pieds, enfiler le tablier et le boutonner dessous (fig_a) puis faire passer le tablier sous la barre frontale (fig_b). Débouter le bouton à l'intérieur de la capote des deux côtés (fig_c) et boutonner le tablier (fig_d).
 - 11 **MONTAGE DU SIÈGE SUR LE CHARIOT** : Seggiolino Pop-Up peut être monté sur le chariot tourné vers la maman ou vers la route. Le placer au centre du chariot au niveau des symboles (fig_a) et appuyer vers le bas avec les deux mains jusqu'au dé clic d'enclenchement (fig_b). Pour vérifier qu'il est bien accroché, saisir le siège par la barre frontale et tirer vers le haut.
 - 12 **MONTAGE DU SIÈGE DU CHARIOT** : appuyer sur les deux boutons situés sur les accoudoirs du siège (fig_a), puis sur les deux leviers situés en-dessous (fig_b) en tirant le siège vers le haut (fig_c) jusqu'à ce qu'il se décroche. Si le dossier est incliné complètement vers l'avant (en position fermée face au monde), il n'est pas possible décrocher le siège du chariot (fig_d). Faire donc tourner le dossier vers l'arrière jusqu'à la position d'utiliser, puis le décrocher du chariot (fig_e).
 - 13 **HABILLAGE PLUIE** : positionner l'habillage pluie sur le siège (fig_a), débouter le bouton à l'extérieur de la capote (fig_b) puis fixer l'habillage pluie (fig_c).
 - 14 fixer l'habillage pluie en accrochant l'élastique au bouton sur le côté du repose-pied de Seggiolino Pop-Up (fig_a). Habillage pluie en place (fig_b).
 - 15 **FERMETURE** : pour fermer le siège sur le chariot version face au monde, appuyer sur la poignée de réglage du dossier (fig_a) et la tourner complètement vers l'avant (fig_b). Pour l'ouvrir, tourner le dossier vers l'arrière (jusqu'au dé clic), dans la position d'utilisation (fig_c). Pour fermer la poussette avec le siège face à maman, incliner complètement le dossier (fig_d).
 - 16 **DÉHOUSSAGE** : débouter la housse sur le côté des accoudoirs (fig_a) et sur le dossier (fig_b), enlever la housse du marchepied (fig_c), détacher les élastiques sur les côtés (fig_d), dévisser la sangle des deux côtés (fig_e) et retirer les sangles, puis retirer par le haut (en poussant par le dessous du siège), la sangle d'entre-jambe (fig_f).

NUMÉROS DE SÉRIE

- 17 Seggiolino Pop-Up reporte les informations relatives à sa date de production.
- _ Nom du produit, date de production et numéro de série du siège.
Ces informations sont indispensables en cas de réclamation.

THE ORIGINAL ACCESSORY PEG PEREGO

Les accessoires Peg Perego ont été conçus en tant que support utile et pratique pour simplifier la vie des parents. Découvrez tous les accessoires consacrés à votre produit Peg Perego sur le site www.pegperego.com

NETTOYAGE ET ENTRETIEN

ENTRETIEN DE L'ARTICLE: protéger l'article des agents atmosphériques (eau, pluie ou neige); une exposition continue et prolongée au soleil pourrait entraîner un changement de couleur de nombreux matériaux; ranger cet article dans un lieu sec.

NETTOYAGE DU SIÈGE: nettoyer régulièrement les pièces en plastique à l'aide d'un linge humide; ne pas utiliser de solvants ou autres produits similaires. Veiller à ce que toutes les pièces métalliques restent sèches pour prévenir la formation de rouille. Maintenir le bon état de propreté de toutes les pièces mobiles (mécanismes de réglage, mécanismes de fixation,

roues, etc.) en enlevant poussière ou sable; graisser avec une huile légère si nécessaire.

NETTOYAGE DES ÉLÉMENTS EN TISSU: brosser les éléments en tissu pour éliminer la poussière.

- Pour le lavage, suivre les instructions figurant sur l'étiquette cousue sur la sacochette du produit.
- ne pas blanchir au chlore ;
- ne pas repasser ;
- ne pas laver à sec ;
- ne pas utiliser de solvants pour enlever les taches ;
- ne pas sécher dans un sèche-linge à tambour rotatif.

PEG-PÉREGO S.P.A.

Peg Perego SpA adopte un système de gestion de la qualité certifié par TÜV Italia Srl conformément à la norme ISO 9001.

Peg-Pérego se réserve le droit de procéder à tout moment à des modifications sur les modèles décrits dans cet ouvrage, pour des raisons de nature technique ou commerciale.

SERVICE D'ASSISTANCE PEG-PÉREGO

En cas de perte de pièces ou de rupture de l'une d'elles, utiliser exclusivement des pièces de rechange originales Peg-Pérego. Pour toute réparation, remplacement, informations sur les produits, vente de pièces détachées d'origine et accessoires, contactez le service après-vente Peg Perego en indiquant, si présent, le numéro de série du produit.

tél. 0039/039/60.88.213

fax 0039/039/33.09.992

e-mail assistenza@pegperego.it

site Internet www.pegperego.com

Tous les droits de propriété intellectuelle relatifs au contenu de ce manuel appartiennent à PEG PEREGO SpA et sont protégés par la loi.

DE_Deutsch

Vielen Dank, dass Sie sich für ein Peg-Pérego Produkt entschieden haben.

WARNUNG

WICHTIG: Diese Anleitung aufmerksam lesen und zur späteren Verwendung aufbewahren. Die Sicherheit des Kindes könnte gefährdet werden, sollten diese Anweisungen nicht beachtet werden.

- Dieser Artikel wurde für den Transport eines Kindes auf dem Sitz ausgelegt.
- Diesen Artikel nicht für eine größere Anzahl Kinder verwenden, als vom Hersteller vorgesehen.
- Dieser Artikel ist für Kinder ab der Geburt bis zu einem Gewicht von 15 kg auf dem Sitz zugelassen.
- Dieser Artikel ist für die Verwendung mit den Ganciomatic Produkten von Peg Perego vorgesehen: Carrello Book / Team.
- Für Neugeborene wird empfohlen, die Rückenlehne vollkommen nach unten zu neigen.
- **ACHTUNG** Vergewissern Sie sich vor dem Gebrauch, dass die Befestigungsmechanismen des Sitzes oder des Buggy-Sitzes oder des Autositzes korrekt befestigt sind. Vergewissern Sie sich, dass die Produkte Peg Perego Ganciomatic korrekt am Artikel befestigt sind.
- **ACHTUNG** Die Vorgänge zur Montage und Vorbereitung des Artikels dürfen nur von Erwachsenen ausgeführt werden.
- Diesen Artikel nicht verwenden, wenn fehlende Teile oder Brüche festgestellt werden.
- **ACHTUNG** Stets ein Rückhaltesystem verwenden. Stets den 5-Punkte-Sicherheitsgurt verwenden. Stets den Bauchgurt am Schrittgurt befestigen.
- **ACHTUNG** Ihr Kind nie unbeaufsichtigt lassen.
- Beim Stehenbleiben stets die Bremse betätigen.
- **ACHTUNG** Vergewissern Sie sich vor dem Gebrauch, dass alle Befestigungsmechanismen korrekt angebracht sind.
- **ACHTUNG** Bei den Vorgängen zum Öffnen und Schließen sicherstellen, dass das Kind sich weit genug entfernt befindet, um Verletzungen zu vermeiden.
- **ACHTUNG** Dem Kind nicht gestatten, mit diesem Produkt zu spielen.
- Vermeiden, die Finger in die Mechanismen zu bringen.
- Auf das Kind achten, wenn Vorgänge zum Einstellen der Mechanismen vorgenommen werden (Griff, Rückenlehne).
- Alle am Griff oder den Griffen aufgehängte Lasten können den Artikel instabil machen. Folgen Sie den Anweisungen des Herstellers in Bezug auf die zulässigen Lasten.
- Die Frontseite ist nicht darauf ausgelegt, dem Gewicht des Kindes standzuhalten. Es ist nicht darauf ausgelegt, das Kind im Sitz zu halten und ersetzt den Sicherheitsgurt nicht.
- Den Korb mit nicht mehr als 5 kg Gewicht belasten. In den Flaschenhalter keine Gewichte geben, die über den Angaben auf dem Flaschenhalter selbst liegen und nie warme Getränke. In die Taschen des Verdecks (wenn vorhanden) keine Gewichte von mehr als 0,2 kg geben.
- Den Artikel nicht in der Nähe von Treppen oder Stufen verwenden. Nicht in der Nähe von Wärmequellen, offenem Feuer oder gefährlichen Gegenständen in Reichweite der Arme des Kindes verwenden.
- Nur Ersatzteile verwenden, die vom Hersteller/Händler vertrieben oder empfohlen werden.
- **ACHTUNG** Den Regenschutz (wenn vorhanden) nicht in geschlossenen Räumen verwenden und stets kontrollieren, dass dem Kind nicht zu warm ist. Nie in der Nähe von Wärmequellen abstellen und auf brennende Zigaretten achten. Der Regenschutz darf auf einem Buggy nicht ohne Verdeck oder Sonnenschutz verwendet werden, an denen er

befestigt werden kann. Den Regenschutz stets nur unter Beaufsichtigung durch einen Erwachsenen verwenden. Vergewissern Sie sich, dass der Regenschutz keinerlei Mechanismen in Bewegung des Gestells oder des Buggys behindert und diesen vor dem Zusammenklappen des Gestells oder Buggys stets entfernen.

- **ACHTUNG** Dieser Artikel ist nicht zum Joggen oder Inline-Skaten geeignet.
- Während des Hereinsetzens und Herausnehmens des Kindes immer die Bremse betätigen.
- **ACHTUNG** Keine Matratze hinzufügen.
- Den Befestigungsbügel niemals zum Transport oder zum Hochstellen des Sportwagens benutzen, wenn ein Kind darin sitzt

Die Abbildungen in Bezug auf die Textildetails können von der gekauften Kollektion abweichen. Weitere Informationen finden Sie auf unserer Website: www.pegperego.com

ARTIKELMERKMALE

- Dieser Artikel ist fortlaufend nummeriert.
- Seggiolino Pop-Up ist ein umkehrbarer Sitz: mit Blick auf die Mama oder in die weite Welt.

GERAUCHSANWEISUNG

- 1 **FRONTTEIL:** Um das Frontteil anzubringen, die Befestigungen in die Armlehnen führen und bis zum Klicken in Richtung Kindersitz drücken (Abb. a). Um das Frontteil abzunehmen, auf die beiden Tasten (Abb. b) drücken und herausziehen (Abb. c). Das Frontteil nur von einer Seite her öffnen, um das Hineinsetzen und Herausheben des Kindes zu erleichtern.
- 2 **RÜCKENLEHNE:** Zum Einstellen der Rückenlehne, den Griff (Abb. a) nach oben ziehen und die Rückenlehne in die gewünschte Position bringen (Abb. b). Die Rückenlehne ist in verschiedene Positionen verstellbar.
- 3 **FUSSSTÜTZE:** Vor dem Einstellen der Fußstütze überprüfen, ob der Bezug der Fußstütze auf die jeweiligen Halterungen gezogen ist, andernfalls darüberziehen. Zum Verstellen der Fußstütze beidseitig die Einraststieher nach vorne (in Pfeilrichtung ziehen Abb. a) und die Fußstütze in die gewünschte Position schwenken (Abb. b).
- 4 **FÜNF-PUNKT-SICHERHEITSGURT:** Stecken Sie zum Schließen des Sicherheitsgurtes die zwei Schnallen des Bauchgurtes (mit angeschlossenen Schultergurten (Pfeil_a) bis zum Einrasten in den Beingurt (Pfeil_b). Drücken Sie zum Öffnen des Sicherheitsgurtes den runden Knopf in der Mitte der Schnalle (Pfeil_c) und ziehen Sie den Bauchgurt nach außen (Pfeil_d).
- 5 Den Beckengurt beidseitig in Pfeilrichtung (Pfeil_a) festziehen, zum Lockern des Gurts in die entgegengesetzte Richtung ziehen.
- 6 Zur Höhenregulierung der Sicherheitsgurte die beiden Schnallen auf der Rückseite der Lehne herausziehen. Ziehen Sie die Schultergurte zu sich heran (Pfeil a) bis die Schallen ausrasten. Dann die Schnallen in die Ösen an der Lehne stecken (Pfeil b). Die Schultergurte aus der Schutztasche ziehen (Pfeil c) und in die geeignete Öse einführen (Pfeil d); dann die beiden Schnallen wieder hinter der Rückenlehne einrasten (Pfeil e). Die Schnallen müssen hörbar einrasten, damit sie fest sitzen (Abb. f). Das Verdeck verfügt über eine Öse, in die das Lieblingsspielzeug eingehängt werden kann (Abb. d).
- 7 **VERDECK:** Die Anschlussstellen am Verdeck in die Anschlüsse am Buggy (Abb. a) stecken und oben auf beiden Seiten festknöpfen (Abb. b); zum Schluss an den Seiten mit den Gummis fixieren (Abb. c). Zum Abnehmen des Verdecks: Ziehen Sie die

- Befestigungen heraus und knöpfen Sie die Druckknöpfe an der Rückseite ab.
- 8 Je nach gekaufter Kollektion lässt sich das Verdeck verschiedenartig öffnen:
- Über den doppelten Reißverschluss auf der Rückseite (Abb. a).
 - Durch Öffnen des Klettverschlusses auf der Rückseite (Abb. b).
 - Durch Öffnen des Druckknopfes auf der Rückseite (Abb. c).
- 9 Wenn die Rückenlehne komplett zurückgeklappt ist, lässt sich das Verdeck ganz einfach öffnen, indem man es nach vorne zieht (Abb. d).
Das Verdeck hat als Abschluss noch eine Sonnenblende.
Um diese zu öffnen, einfach nach vorne ziehen (Abb. e).
Das Verdeck hat eine Öse, an der das Lieblingspielzeug aufgehängt werden kann (Abb. f).
- 10 VERDECK: Die Fußablage hochheben, Sitzsack aufziehen, festknöpfen (Abb. a) und unter dem Rückhaltebügel hindurchführen (Abb. b). Den inneren Druckknopf am Verdeck auf beiden Seiten öffnen (Abb. c) und den Sitzsack festknöpfen (Abb. d).
- 11 ANBRINGEN DES KINDERSITZES AUF DEM UNTERGESTELL: Der Seggiolino Pop-Up kann am Untergestell entweder zur Mutter oder zur Straße gerichtet angebracht werden. Mittig auf dem Untergestell auf den Symbolen (Abb. a) positionieren und mit beiden Händen nach unten drücken, bis er mit einem Klicken einrastet (Abb. b). Um sich der korrekten Anbringung zu vergewissern, den Sitz am Frontteil fassen und nach oben ziehen.
- 12 LÖSEN DES KINDERSITZES VOM UNTERGESTELL: Auf die beiden Tasten auf den Armlehnen drücken (Abb. a) und dann auf die beiden Hebel darunter (Abb. b) und dabei den Sitz (Abb. c) bis zum Aushaken nach oben ziehen. Wenn die Rückenlehne vollkommen nach vorn gestellt ist (in der geschlossenen Position zur Umgebung hin), kann der Sitz nicht vom Gestell gelöst werden (Abb. d). Daher die Rückenlehne bis in die Benutzungssposition zurückdrehen und den Sitz vom Gestell lösen (Abb. e).
- 13 REGENSCHUTZ: Den Regenschutz auf den Buggy legen (Abb. a), den äußeren Druckknopf vom Verdeck öffnen (Abb. b) und den Regenschutz befestigen (Abb. c).
- 14 Den Regenschutz befestigen, indem die Schlaufe an dem seitlichen Knopf der Beinauflage des Seggiolino Pop-Up angebracht wird (Abb. a). Angebrachter Regenschutz (Abb. b).
- 15 ZUSAMMENKLAPPEN: Zum Zusammenklappen des Kindersitzes auf dem Untergestell in der zur Straße gerichteten Version, den Griff zur Einstellung der Rückenlehne drücken (Abb. a) und ganz nach vorn drehen (Abb. b). Zum Öffnen die Rückenlehne nach hinten (bis zum Klicken) in die Benutzungssposition drehen (Abb. c). Zum Zusammenklappen des Buggys mit zur Mutter gerichtetem Kindersitz, die Rückenlehne ganz umklappen (Abb. d).
- 16 ABNEHMBARER BEZUG: Den Bezug seitlich von den Armlehnen (Abb. a) und der Rückenlehne (Abb. b) abknöpfen, den Bezug von der Fußstütze abziehen (Abb. c), die seitlichen Schlaufen (Abb. d) lösen, den Gurt von beiden Seiten abschrauben (Abb. e) und die Gurte herausziehen, dann von oben (durch Drücken von unter dem Kindersitz her) den Schrittgurt herausziehen (Abb. f).

SERIENNUMMER

- 17 Am Piko Switch sind Informationen zum Produktionsdatum des Kinderwagens angebracht. Produktname, Produktionsdatum und Seriennummer des Sitzes.
Diese Informationen sind unerlässlich im Falle von Reklamationen.

THE ORIGINAL ACCESSORY PEG PEREGO

Zubehörteile von Peg Perego sind nützliche und praktische Hilfsmittel, die Eltern das Leben leichter machen. Entdecken Sie alle speziellen Zubehörteile für Ihr Produkt unter www.pegperego.com.

REINIGUNG UND PFLEGE

REINIGUNG DES ARTIKELS: vor Witterungseinflüssen schützen: Wasser, Regen oder Schnee; eine längere Bestrahlung durch die Sonne kann zu Farbänderungen der verschiedenen Materialien führen; diesen Artikel an einem trockenen Ort aufbewahren.

REINIGUNG DES SITZES: die Kunststoffteile regelmäßig mit einem feuchten Lappen reinigen – keine Lösungsmittel oder ähnliche Produkte verwenden; sämtliche Metallteile trocken halten, um einem eventuellen Rosten vorzubeugen; alle beweglichen Teile (Einstellungsmechanismen, Befestigungsmechanismen, Räder,...) von Staub oder Sand unbedingt sauber halten und, wenn nötig, mit Leichtöl schmieren.

REINIGUNG DER STOFFTEILE:

- Die Stoffteile abbürsten, um Staub zu entfernen.
- Zum Waschen beachten Sie bitte das in den Produktbezug eingenahte Etikett.
- Nicht bleichen.
- Nicht bügeln.
- Nicht Trockenreinigen.
- Nicht mit Lösungsmitteln behandeln.
- Nicht im Wäschetrockner mit rotierender Trommel trocknen.

PEG-PÉREGO S.P.A.

Das Unternehmen Peg Perego SpA wendet ein Qualitätsmanagementsystem an, das von TÜV Italia Srl nach der Norm ISO 9001 zertifiziert wurde.
Peg Pérego kann zu jedem beliebigen Zeitpunkt Änderungen an den in dieser Veröffentlichung beschriebenen Modellen sowohl aus technischen, als auch aus kommerziellen Gründen vornehmen.

KUNDENDIENST PEG-PÉREGO

Sollten Teile des Modells verloren gehen oder beschädigt werden, ersetzen Sie diese bitte ausschließlich durch originale Peg Perego-Teile.
Für Reparaturen, Ersatzteile, Produktinformationen und Anbieter von originalen Ersatzteilen und Zubehör wenden Sie sich bitte an den Peg Perego Kundendienst. Halten Sie hierfür, wenn möglich, die Seriennummer des betreffenden Produktes bereit.

Tel. 0039/039/60.88.213

Fax 0039/039/33.09.992

E-Mail assistenza@pegperego.it

Webseite www.pegperego.com

Alle Rechte geistigen Eigentums bezüglich der Inhalte dieser Bedienungsanleitung gehören PEG PEREGO S.p.A. und werden von den geltenden Bestimmungen geschützt.

ES_Español

Le agradecemos haber elegido un producto Peg-Pérego.



ADVERTENCIA

IMPORTANTE: leer las instrucciones detenidamente y conservarlas para consultas futuras. La seguridad del niño podría ponerse en riesgo en caso de incumplimiento de estas instrucciones.

- Este artículo está diseñado para el transporte de un solo niño en el asiento.
- No utilizar este artículo para un número de ocupantes superior al previsto por el fabricante.
- Este artículo está homologado para niños desde el nacimiento hasta los 15 kg de peso.
- Este artículo se ha diseñado para utilizarlo junto con los siguientes productos Peg Perego Ganciomatic: Carrello Book / Team.
- Para los bebés se recomienda el uso del respaldo en la posición más reclinada.
- ATENCIÓN** Antes del uso asegurarse de que los mecanismos de enganche del asiento de la silla de auto o de la silla de paseo estén enganchados correctamente; asegúrese de que los productos Peg Perego Ganciomatic estén correctamente enganchados en el artículo.
- ATENCIÓN** Las operaciones de ensamblaje y preparación del artículo deben ser efectuadas sólo por adultos.
- No utilizar este artículo si alguna de sus partes falta o está averiada.
- ATENCIÓN** Utilizar siempre el sistema de retén. Utilizar siempre el cinturón de seguridad de cinco puntos. Enganchar siempre la correa de la cintura a la correa de separación de las piernas.
- ATENCIÓN** No abandonar nunca al niño sin vigilancia. Dejar el freno puesto durante las paradas.
- ATENCIÓN** Antes del uso asegurarse de que todos los mecanismos de enganche estén enganchados correctamente.
- ATENCIÓN** Para las operaciones de apertura y cierre, asegurarse de que el niño esté a una distancia prudente para evitar lesiones.
- ATENCIÓN** No permitir que el niño juegue con este producto.
- Evitar introducir los dedos en los mecanismos.
- Prestar atención al niño cuando se regulen los mecanismos (mango, respaldo).
- Cualquier carga colgada del mango o de los tiradores puede inestabilizar el artículo; seguir las indicaciones del fabricante sobre las cargas máximas admitidas.
- La barra frontal no está diseñada para sostener el peso del niño; la barra frontal no está diseñada para mantener al niño en el asiento y no sustituye el cinturón de seguridad.
- No poner en el cesto cargas superiores a 5 kg. No poner en el portabebidas pesos superiores a los indicados en el portabebidas; no poner nunca bebidas calientes. No poner en los bolsillos de la capota (si los tiene) pesos superiores a 0,2 kg.
- No utilizar el artículo cerca de escaleras o peldaños ni cerca de fuentes de calor, llamas libres u objetos peligrosos al alcance de los brazos del niño.
- Se deben utilizar exclusivamente las piezas de repuesto suministradas o aconsejadas por el fabricante/distribuidor.
- ATENCIÓN** No utilizar el protector contra la lluvia (si lo hay) en ambientes cerrados y comprobar siempre que el niño no esté acalorado; no acercarlo a fuentes de calor ni a cigarrillos. La burbuja para la lluvia no se debe utilizar en un cochecito que no tenga

una capota o un parasol para montarla. La burbuja para la lluvia se debe utilizar sólo y exclusivamente bajo la vigilancia de un adulto. Asegurarse de que el protector contra la lluvia no interfiera con ningún mecanismo móvil del carrito o de la silla de paseo; quitar siempre el protector contra la lluvia antes de cerrar el carrito o la silla de paseo.

- ATENCIÓN** Este artículo no es adecuado para ir patinando o corriendo.
- Accionar siempre el freno durante las operaciones de carga y descarga del niño.
- ATENCIÓN** No añadir colchones.
- No utilizar nunca las asas de desenganche para transportar ni levantar la silla de paseo con el niño dentro.

Las imágenes referidas a los detalles textiles pueden diferir de la colección comprada. Consulte nuestro sitio web para obtener más información: www.pegperego.com

CARACTERÍSTICAS DEL ARTÍCULO

- Este artículo posee una numeración consecutiva.
- Seggiolino Pop-Up es un asiento reversible: hacia atrás o hacia delante.

INSTRUCCIONES DE USO

- BARRA FRONTAL:** Para enganchar la barra frontal, acompañar los ganchos en los brazos de la silla y empujar hacia la silla hasta el encastre (fig. a). Para sacar la barra frontal, pulsar las dos teclas (fig. b) y extraer (fig. c). Abrir la barra frontal sólo de un lado para facilitar la entrada y la salida del niño.
- RESPALDO:** para regular el respaldo, alce la manilla (fig. a) y reclínelo en la posición deseada (fig. b). El respaldo se puede regular en distintas posiciones.
- REPOSAPIÉS:** antes de regular el reposapiés, compruebe que el saco correspondiente esté calzado en sus soportes, y cácelo si no lo está. Para bajarlo, empujar hacia abajo las dos palancas (fig. a). Para alzarlo, empujar el reposapiés hacia arriba (fig. b).
- CINTURÓN DE SEGURIDAD DE 5 PUNTOS:** Para engancharlo, introducir las dos hebillas del cinturón ventral (con los tirantes enganchados como muestra la flecha_a) en la tira entrepiernas hasta oír el clic (flecha_b). Para desengancharlo, pulsar el botón redondo colocado en el centro de la hebilla (flecha_c) y tirar hacia afuera del cinturón ventral (flecha_d).
- Para ajustar la correa de la cintura, tirar de ambos lados en el sentido de la flecha (flecha_a); para aflojarla, deslizarla en sentido contrario.
- Para regular la altura de los cinturones de seguridad es necesario desenganchar en la parte posterior del respaldo de las dos hebillas. Tire hacia sí los tirantes (flecha_a) hasta desenganchar las hebillas y pasarlas por las ranuras del respaldo (flecha_b). Saque los tirantes del saco (flecha_c) y páselos por la ranura más adecuada (flecha_d), finalmente vuelva a enganchar las dos hebillas detrás del respaldo (flecha_e). Un clic determina que se han enganchado correctamente las hebillas (fig. f).
- CAPOTA:** introduzca los enganches de la capota en los enganches de la silla (fig. a), abotónela en la parte superior a ambos lados del asiento (fig. b) y, por último, fíjela lateralmente con los elásticos (fig. c). Para desmontar la capota: extraiga los enganches y desabotone.
- Según el modelo adquirido, puede abrir la capota de diferentes maneras:
 - Utilizando el doble cursor de la cremallera presente en la parte trasera (fig. a).
 - Desprendiendo el velcro presente en la parte trasera (fig. b).
 - Desenganchando el botón presente en la parte trasera (fig. c).

- 9 Cuando el respaldo está totalmente reclinado, se puede abrir la capota sencillamente tirando de ella hacia adelante (fig. d).
Cuenta con una sección parasol adicional.
Para abrirla, llévela hacia delante (fig. e).
La capota cuenta con un ojal para colgar el juguete preferido (fig. f).
- 10 CUBREPIÉS: Aíce el reposapiernas, calce el cubrepies y abotónelo abajo (fig. a); haga pasar el cubrepies por debajo de la barra frontal (fig. b). Desenganche el botón interior de la capota presente sobre ambos lados (fig. c) y abotone el cubrepies.
- 11 ENGANCHE DE LA SILLA EN EL CARRITO: Seggiolino Pop-Up se puede enganchar en el carrito orientada hacia la mamá o hacia la calle. Colocarla en posición central en el carrito en coincidencia con los símbolos (fig. a) y presionar hacia abajo con ambas manos hasta el encastre (fig. b). Para asegurar el enganche correcto, sujetar la silla por la barra frontal y tirar hacia arriba.
- 12 DESENGANCHE DE LA SILLA DEL CARRITO: pulsar las dos teclas situadas en los brazos de la silla (fig. a) y luego las dos palancas situadas debajo (fig. b) tirando de la silla hacia arriba (fig. c) hasta el desenganche. Si el respaldo está completamente replegado hacia delante (en la posición de cierre “con vista al mundo”), no es posible desenganchar la silla del chasis (fig. d). Entonces, lleve el respaldo hacia atrás hasta la posición de uso, y desenganche la silla del chasis (fig. e).
- 13 URBUJA PARA LA LLUVIA: coloque la burbuja para la lluvia sobre la silla de paseo (fig. a), desenganche el botón exterior de la capota (fig. b) y fije la burbuja (fig. c).
- 14 fijar el paralluvia engancharlo en el botón lateral del reposapiés de Seggiolino Pop-Up (fig. a). Paralluvia fijado (fig. b).
- 15 CIERRE: para cerrar sobre el carrito la silla orientada hacia la calle, presionar el tirador de regulación del respaldo (fig. a) y girarlo completamente hacia delante (fig. b). Para abrirlo, lleve el respaldo hacia atrás (hasta que haga clic), en la posición de uso (fig. c). Para cerrar la silla de paseo orientada hacia la mamá, reclinarse completamente el respaldo (fig. d).
- 16 EXTRACCIÓN DEL TAPIZADO: desabroche el tapizado en la parte lateral de los reposabrazos (fig. a) y del respaldo (fig. b), extraiga el tapizado del reposapiés (fig. c), desenganche los elásticos laterales (fig. d), destornille la correa a ambos lados (fig. e) y extraiga las correas; por último, extraiga desde arriba (empujando desde abajo de la silla) la correa de la entrepierna (fig. f).

NÚMEROS DE SERIE

- 17 Seggiolino Pop-Up incluye información relativa a la fecha de producción del mismo.
_ Nombre del producto, fecha de producción y numeración de serie del asiento (fig. a) y del cochecito (fig. b).
Estas informaciones son indispensables en caso de reclamación.

THE ORIGINAL ACCESSORY PEG PEREGO

Los accesorios Peg Perego han sido concebidos como una ayuda útil y práctica destinada a simplificar la vida de padres y madres. Descubra todos los accesorios para su producto Peg Perego en www.pegperego.com

LIMPIEZA Y MANTENIMIENTO

MANTENIMIENTO DEL PRODUCTO: proteger contra agentes atmosféricos (agua, lluvia o nieve). Una exposición continua y prolongada al sol podría causar cambios de color de muchos materiales. Conservar este producto en un lugar seco.

LIMPIEZA DEL ASIENTO: Limpiar periódicamente las partes de plástico con un paño húmedo sin usar solventes u otros productos similares. Mantener secas todas las partes de metal para prevenir la oxidación. Mantener limpias todas las partes móviles (dispositivo de regulación, de enganche, ruedas...) quitando el polvo o la arena y, en caso necesario, engrasarlas con aceites ligeros.

LIMPIEZA DE LAS PARTES DE TEJIDO:

- Cepillar las partes de tejido para protegerlas del polvo.
- Para el lavado atenerse a la etiqueta cosida a la bolsa del producto.
 - No utilizar lejía a base de cloro.
 - No planchar.
 - No lavar en seco.
 - No eliminar las manchas con disolventes.
 - No secar en secadoras con tambor rotativo.

PEG-PÉREGO S.P.A

Peg Perego SpA es una empresa con sistema de gestión de la calidad certificado por TÜV Italia Srl, de acuerdo con la norma ISO 9001.

La certificación ofrece a los clientes y a los consumidores la garantía de transparencia y de confianza en cuanto a los procedimientos de trabajo de la empresa.

SERVICIO DE ASISTENCIA PEG-PÉREGO

Si se pierden o dañan algunas partes del modelo, utilizar únicamente repuestos originales Peg Perego. Para cualquier reparación, sustitución, información acerca de los productos, venta de repuestos originales y accesorios, contactar con el Servicio de Asistencia Peg Perego indicando, en caso fuere presente, el número de serie del producto.

tel. 0039/039/60.88.213

fax 0039/039/33.09.992

e-mail assistenza@pegperego.it

sito internet www.pegperego.com

Todos los derechos de propiedad intelectual sobre los contenidos de este manual de instrucciones pertenecen a PEG PEREGO S.p.A. y están protegidos por las leyes vigentes.

BR-PT_Português

Obrigado por ter escolhido um produto Peg-Pérego.

⚠️ ADVERTÊNCIA IMPORTANTE: LER COM ATENÇÃO E GUARDAR PARA EVENTUAIS CONSULTAS.

**A
SEGURANÇA DA CRIANÇA
PODERÁ SER COLOCADA
EM RISCO SE ESTAS
INSTRUÇÕES NÃO FOREM
EXECUTADAS.**

Este carrinho foi concebido para o transporte de 1 (uma) criança no assento.

ATENÇÃO: Este carrinho deve ser utilizado somente para o número de crianças para o qual foi projetado.

Este carrinho é destinado para crianças a partir desde recém-nascidos e com peso até 15 kg.

Este produto foi concebido para ser usado associado aos produtos Peg Perego Ganciomatic: Carrello

Book / Team

Para os recém-nascidos, recomendamos o uso do encosto na posição mais reclinada.

ATENÇÃO:

As operações de montagem e preparação do produto devem ser realizadas apenas por adultos.

Não utilize este artigo se apresentar rupturas ou se faltarem peças.

ATENÇÃO: Utilize sempre o cinto de segurança. Utilize sempre o cinto de segurança de cinco pontos.

ATENÇÃO: Sempre utilize a tira entrepernas em combinação com o cinto abdominal.

ATENÇÃO: Nunca deixe a criança sozinha sem a supervisão de um adulto.

Acione sempre o freio quando o carrinho estiver parado.

ATENÇÃO:

Assegure-se de que

todos os dispositivos de travamento estejam acionados antes do uso.

– **ATENÇÃO:** Nas operações de abertura e fechamento, certifique-se de que a criança esteja a uma devida distância para evitar incidentes.

– **ATENÇÃO:** Não permita que a criança brinque com este produto.

– Evite introduzir os dedos nos mecanismos.

– Preste atenção à presença da criança quando se efetuarem operações de regulação dos mecanismos (manípulos, encosto).

– Qualquer carga suspensa na alça pode tornar o produto instável; siga as indicações do fabricante com relação às cargas máximas utilizáveis.

– **ATENÇÃO:** Não pendure nenhum peso

na alça do carrinho.

– A barra frontal não foi concebida para sustentar o peso da criança; a barra frontal não foi concebida para manter a criança no assento e não substitui o cinto de segurança.

– Não introduza no cesto cargas de peso superior a 5 kg. Não introduza no porta-bebidas pesos superiores ao especificado no próprio porta-bebidas e nunca introduza bebidas quentes. Não introduza nos bolsos das capotas (se presentes) pesos superiores a 0,2 kg.

– Não utilize o produto na proximidade de escadas ou degraus; não o utilize perto de fontes de calor, chamas livres ou objetos perigosos ao alcance dos braços da criança.

– **ATENÇÃO:** Não podem ser utilizados acessórios não aprovados pelo fabricante.

ATENÇÃO: Não utilize o abrigo para chuva (se presente) em ambientes fechados e verifique sempre se a criança não sente calor; nunca o coloque perto de fontes de calor e tenha cuidado com os cigarros.

A capa de chuva não deve ser utilizada em um carrinho sem capota ou guarda-sol capaz de adaptá-la. Use sempre a capa de chuva somente sob a supervisão de um adulto. Certifique-se de que a capa para chuva não interfere com nenhum mecanismo em movimento do carrinho; remova sempre a capa para chuva antes de fechar o carrinho.

ADVERTÊNCIA: Este produto não pode ser utilizado para correr ou patinar.

Acione sempre o freio durante as operações de carregamento e

descarregamento da criança.

ATENÇÃO: Não adicione nenhum tipo de colchão.

Não utilize os manípulos de desacoplamento para transportar nem levantar a cadeira de passeio com criança sentada.

As imagens referidas aos detalhes têxteis podem diferir da coleção adquirida
Para mais informações, consulte nosso site: www.pegperegocom

CARACTERÍSTICAS DO PRODUTO

- Este produto é numerado progressivamente.
- Seggiolino Pop-Up é uma cadeira de passeio reversível: virada para frente ou virada para a mãe.

INSTRUÇÕES DE USO

- BARRA DE PROTEÇÃO FRONTAL:** Para encaixar a barra de proteção frontal, enfie os engates nos braços e empurre em direção da cadeirinha até ouvir o clique de engate (fig_a). Para remover a barra de proteção frontal, pressione os dois botões (fig_b) e retire (fig_c). Abra a barra de proteção frontal somente de um lado para facilitar a entrada e a saída da criança.
- ENCOSTO:** para regular o encosto, levante a alça (fig_a) e recline-o na posição desejada (fig_b). O encosto pode ser regulado em várias posições.
- APOIO DE PERNAS:** antes de regular o apoio de pernas, verifique se o revestimento do apoio está encaixado nos respectivos suportes e, em caso contrário, encaixe-o. Para abaixar, empurre para baixo as duas alavancas e abaixe (fig_a); para levantar, empurre o apoio de pernas para cima (fig_b).
- CINTO DE SEGURANÇA DE 5 PONTOS:** para fechar, insira as duas fivelas do cinto abdominal (com os cintos peitorais encaixados seta_a) no cinto entre-pernas até ouvir um clique (seta_b). Para abrir, aperte o botão redondo situado no centro da fivela (seta_c) e puxe o cinto abdominal para fora (seta_d).
- Para encolher o cinto da cintura puxe, de ambos os lados, no sentido da seta (seta_a), para o alargar faça a operação contrária.
- Para regular a altura dos cintos de segurança é preciso desencaixar, na parte do encosto, as duas fivelas. Puxar para si os suspensórios (seta_a) até desencaixar as fivelas e passá-las nas ranhuras do encosto (seta_b). Remover os suspensórios da bolsa (seta_c) passá-los na ranhura mais adequada (seta_d), por fim, encaixar novamente as duas fivelas atrás do encosto (seta_e). O clique indica um correto encaixe das fivelas (fig_f).
- CAPOTA:** enfie os engates da capota nos engates da cadeirinha (fig_a), abotoe-a na parte superior em ambos os lados do assento (fig_b) e, por fim, fixe-a na

lateral com os elásticos (fig_c).

Para remover a capota: solte os engates e desabotee.

- 8 De acordo com a coleção adquirida, é possível abrir a capota de diversas maneiras:
 - usando o cursor duplo da articulação situada na parte traseira (fig_a).
 - soltando o velcro situado na parte traseira (fig_b)
 - soltando o botão situado na parte traseira (fig_c)
- 9 Quando o encosto está completamente reclinado, é possível abrir a capota simplesmente puxando-a em sua direção (fig_d). Possui uma aba para-sol suplementar. Para abri-la, puxe-a para a frente (fig_e). A capota possui um anel no qual pendurar o brinquedo preferido da criança (fig_f).
- 10 COBERTOR: Erga o apoio para as pernas, enfie o cobertor e abotoe-o por baixo (fig_a), passando o cobertor por baixo da barra de proteção frontal (fig_b). Desabotee o botão interno da capota em ambos os lados (fig_c) e abotoe o cobertor (fig_d).
- 11 INSTALAÇÃO DA CADEIRINHA NO CARRINHO: a cadeirinha Seggiolino Pop-Up pode ser instalada no carrinho virada para a mãe ou para a rua. Coloque-o no centro do carrinho encaixando nos símbolos (fig_a) e pressione para baixo com ambas as mãos até ouvir o clique de encaixe (fig_b). Para se certificar que ficou bem engatada, pegue a cadeirinha pela barra frontal e puxe-a para cima.
- 12 REMOÇÃO DA CADEIRINHA DO CARRINHO: pressione os dois botões situados nos braços da cadeirinha (fig_a) e, em seguida, as duas alavancas situadas embaixo (fig_b), puxando para cima a cadeirinha (fig_c) até soltá-la. Se o encosto estiver reclinado completamente para a frente (na posição de fechamento virado para a frente), não é possível soltar a cadeirinha do carrinho (fig_d). Assim, rode o encosto para trás, até a posição de uso e solte-o do carrinho (fig_e).
- 13 CAPA DE CHUVA: coloque a capa de chuva sobre a cadeirinha (fig_a), desabotee o botão externo da capota (fig_b) e fixe a capa de chuva (fig_c).
- 14 Fixe a capa de chuva enganchando o elástico no botão lateral do apoio para as pernas da Cadeirainha Seggiolino Pop-Up (fig_a). Capa de chuva fixada (fig_b).
- 15 FECHAMENTO: para fechar a cadeirinha no carrinho versão virada para a rua, pressione a alça para a regulagem do encosto (fig_a) e rode-a completamente para a frente (fig_b). Para abri-lo, rode o encosto para trás (até ouvir o clique), para a posição de uso (fig_c). Para fechar o carrinho de passeio com a cadeirinha virada para a mãe, recline completamente o encosto (fig_d).
- 16 REMOÇÃO DO REVESTIMENTO: desabotee o revestimento ao lado dos braços (fig_a) e no encosto (fig_b), tire o revestimento através do suporte para os pés (fig_c), solte os elásticos laterais (fig_d), desaparefuse o cinto em ambos os lados (fig_e) e tire os cintos; por fim, puxe para cima (empurrando por baixo da cadeirinha) o cinto entrepernas (fig_f).

NÚMEROS DE SÉRIE

- 17 Seggiolino Pop-Up, remete informações relativas à data de produção do mesmo.
 - _ Nome do produto, data de produção e numeração de série do assento.Estas informações são indispensáveis em caso de reclamação

ACESSÓRIOS ORIGINAIS PEG PEREGO

Os acessórios Peg Perego foram concebidos como um auxílio prático e útil para simplificar a vida dos pais. Descubra todos os acessórios específicos para seu

produto Peg Perego em www.pegperego.com

LIMPEZA E MANUTENÇÃO

MANUTENÇÃO DO PRODUTO: Proteja dos agentes atmosféricos: Água, chuva ou neve; a exposição contínua e prolongada ao sol pode causar alterações de cor em muitos materiais, conserve este artigo num local seco. Efetue controles e intervenções de manutenção nas peças principais a intervalos regulares.

LIMPEZA DO CHASSIS: Limpe periodicamente as partes em plástico com um pano úmido sem usar solventes ou outros produtos similares; mantenha todas as partes em metal bem secas para prevenir ferrugem; mantenha todas as partes em movimento (mecanismos de regulação, mecanismos de encaixe, rodas ...) limpas de poeiras ou areia e se necessário, lubrifique com um óleo fino.

LIMPEZA DAS PARTES EM TECIDO:

Escove as partes de tecido para eliminar o pó.

- Aquando da lavagem, siga cuidadosamente as instruções indicadas na etiqueta cozida na cobertura.
- Não use lixívia/ água sanitária/ alvejante.
- Não engome.
- Não lave a seco.
- Não elimine as nódoas com solventes.
- Não enxugue em máquina de secar de tambor.

PEG-PÉREGO S.P.A.

Peg Perego SpA é uma empresa com sistema de gestão de qualidade certificado pela TÜV Italia Srl, de acordo com a norma ISO 9001.

Peg Pérego pode fazer quaisquer alterações nos modelos descritos nesta publicação, por motivos técnicos ou comerciais.

SERVIÇO DE ASSISTÊNCIA PEG-PÉREGO

Se casualmente partes do modelo forem perdidas ou danificadas, use somente peças sobresselentes originais Peg-Pérego. Para eventuais consertos, substituições, informações sobre produtos, venda de peças sobresselentes originais e acessórios, contactar o Serviço de Assistência Peg Perego indicando, caso se encontre presente, o número de série do produto.

Europe:

tel. 0039/039/60.88.213

fax 0039/039/33.09.992

e-mail assistenza@pegperego.it

sito internet www.pegperego.com

Brasil:

IMPORTADO E DISTRIBUÍDO POR:

BURIGOTTO S/A INDÚSTRIA E COMÉRCIO

Rua Martino Dragone, 280 - Jd. Santa Barbara -

Limeira - SP - Brasil

CEP 13480.308 - Tel.:(19) 3404.2000

Fax Vendas: (19) 3451.6994

CNPJ: 51.460.277/0001-38 I.E.: 417.003.410.117

E-mail: info@burigotto.com.br

www.burigotto.com.br

Todos os direitos de propriedade intelectual relativos aos conteúdos deste manual de instruções pertencem à PEG PEREGO S.p.A. e estão protegidos pelas leis vigentes.

NL_Nederlands

Wij danken u voor de keuze van een Peg-Pérego product.



WAARSCHUWING

- **BELANGRIJK: lees deze instructies aandachtig en bewaar ze voor toekomstig gebruik. Het kind kan gevaar lopen als u deze instructies niet opvolgt.**
- Dit artikel is ontworpen om 1 kind in het zitje te vervoeren.
- Gebruik dit artikel niet voor meer dan het door de fabrikant voorziene aantal kinderen.
- Dit artikel is goedgekeurd voor kinderen vanaf de geboorte tot een gewicht van 15 kg in het zitje.
- Dit onderdeel is ontworpen voor gebruik met de volgende producten van Peg Perego Ganciomatic: Carrello Book / Team.
- Bij baby's wordt aanbevolen om de rugleuning volledig naar achteren te klappen.
- **LET OP** Controleer vóór het gebruik of alle bevestigingen van het stoeltje, het zitje van de wandelwagen of het autostoeltje goed zijn bevestigd; controleer of de Peg Perego Ganciomatic producten goed aan het artikel zijn bevestigd.
- **LET OP** Alleen volwassenen mogen dit artikel in elkaar zetten en klaarmaken.
- Gebruik dit artikel niet als er onderdelen ontbreken of stuk zijn.
- **LET OP** Gebruik het bevestigingssysteem altijd. Gebruik de vijfpuntsveiligheidsgordel altijd. Maak het buikgordeltje altijd aan het beenstuk vast.
- **LET OP** Laat uw kind nooit zonder toezicht achter.
- Zet de wagen bij stilstand altijd op de rem.
- **LET OP** Controleer vóór het gebruik of alle bevestigingen goed zijn gemonteerd.
- **LET OP** Controleer tijdens het open- en dichtklappen of het kind op voldoende afstand is om verwondingen te voorkomen.
- **LET OP** Laat het kind niet met dit product spelen.
- Steek uw vingers niet in mechanismen.
- Pas op voor het kind als u mechanismen afstelt (duwstang, rugleuning).
- Elke last die u aan de duwstang of aan de handgrepen hangt, kan het artikel onstabiel maken; volg de aanwijzingen van de fabrikant met betrekking tot het maximum gewicht van de lasten goed op.
- De frontbescherming is niet bedoeld om het gewicht van het kind te ondersteunen; de frontbescherming is niet bedoeld om het kind in het zitje te houden en vervangt de veiligheidsgordel niet.
- Leg niets in het mandje dat meer dan 5 kg weegt. Zet niets in de flessenhouder dat meer weegt dan wat op de flessenhouder zelf is voorgeschreven en zet er nooit warme dranken in. Doe niets in de zakken van de kap (indien aanwezig) dat meer weegt dan 0,2 kg.
- Gebruik het artikel niet op trappen of treden; gebruik het niet in de buurt van warmtebronnen, vlammen of gevaarlijke voorwerpen binnen bereik van het kind.
- Alleen de door de fabrikant/distributeur geleverde of aanbevolen reserveonderdelen mogen gebruikt worden.
- **LET OP** Gebruik de regenkap (indien aanwezig) niet in gesloten ruimten en controleer altijd of het kind het niet te warm heeft; plaats de regenkap niet in de buurt van warmtebronnen en pas op voor sigaretten. Het regenscherm mag niet gebruikt worden op een wandelwagen zonder kap of zonnenscherm waar hij aan bevestigd kan worden. Het regenscherm mag altijd alleen onder toezicht van een volwassene gebruikt

worden. Controleer of de regenkap nergens in de weg zit van bewegende mechanismen van de kinder- of wandelwagen; haal de regenkap er altijd af voordat u de kinder- of wandelwagen dichtklapt.

- **LET OP** Dit artikel is niet geschikt om te joggen of te schaatsen.
- Zet de wagen altijd op de rem als u het kind erin zet of eruit haalt.
- **LET OP** Leg geen extra matrasje in de wagen.
- Gebruik de handgrepen met het loskoppelsysteem niet om het wagentje te vervoeren of op te tillen terwijl er een kind in zit.

De afbeeldingen van de stofdetails kunnen verschillen van de gekochte collectie.

U vindt meer informatie op onze website: www.pegperego.com

PRODUCTEIGENSCHAPPEN

- Het product is oplopen genummerd.
- De Seggiolino Pop-Up is een omkeerbaar stoeltje: het kan zowel naar de moeder als naar voren gekeerd zijn.

GEBRUIKSAANWIJZINGEN

- 1 **VOORBEUGEL:** om de voorbeugel te bevestigen steekt u de bevestigingen in de armsteunen en duwt u richting het zitje tot u hem hoorst vastklikken (fig_a). Om de voorbeugel te verwijderen drukt u op de twee knoppen (fig_b) en haalt u hem eruit (fig_c). Maak de voorbeugel slechts aan één kant open om het erin zetten en eruit halen van het kind te vergemakkelijken.
- 2 **RUGLEUNING:** om de rugleuning te verstellen brengt u de handgreep omhoog (fig_a) en klapt u de rugleuning in de gewenste positie (fig_b). De rugleuning is verstelbaar en kan in verschillende standen gezet worden.
- 3 **BENENSTEUN:** zorg ervoor, dat voorafgaand aan het verstellen van de benensteun de afdekking juist is aangebracht; zo niet, doe dit dan alsnog. Om de benensteun naar onder te zetten, duwt u de twee hendeltjes naar onder (afb_a); naar boven duwt u de benensteun gewoon naar boven (afb_b).
- 4 **VIJFPUNTSVEILIGHEIDSGORDEL:** om deze te sluiten steekt u de twee gespen van het buikriempje (met bevestigde schouderriemen pijl_a) in het riempje tussen de benen, tot u het hoort klikken (pijl_b). Om hem los te maken drukt u op de ronde knop in het midden van de gesp (pijl_c) en trekt u het buikriempje eruit (pijl_d).
- 5 **Trek aan beide kanten in de richting van de pijl (pijl A) om de heupgordel strak te trekken. Duw de gordel in tegenovergestelde richting om de gordel lossere te maken.**
- 6 **Om de hoogte van de veiligheidsgordels te regelen, moeten beide gespen achter aan de rug losgehaakt worden.**
Trek de schouderriemen naar u toe (pijl_a) tot de gespen loskomen en steek ze in de gaten van de rugsteun (pijl_b). Maak de schouderriemen vrij (pijl_c) en steek ze in het gepaste gat (pijl_d); haak beide riemen tot slot weer vast achter de rug (pijl_e). De gespen zijn correct vastgehaakt wanneer men een klik hoort (fig_f).
- 7 **KAP:** schuif de bevestigingen van de kap op de bevestigingen van het stoeltje (afb_a) en maak de knopen aan de bovenkant van de beide kanten van de zitting vast (afb_b), maak de kap tenslotte aan de zijkanen vast met de elastieken (afb_c).
Om de kap te verwijderen: maak de bevestigingen en de knopen los.
- 8 **Afhankelijk van het aangeschafte model, is het mogelijk om de kap op verschillende manieren te openen:**

- gebruik het dubbele schuifelement van de ritssluiting op de achterzijde (fig_a).
- maak het klittenband op de achterzijde los (fig_b)
- maak de drukknoop op de achterzijde los (fig_b)
- 9 Wanneer de rugleuning helemaal neergelaten is, kunt u de kap openen door hem simpelweg naar u toe te trekken (fig_d).
De kap is voorzien van een zonnescherm.
Om dit te openen, trekt u het naar voren (fig_e).
De kap is voorzien van een opening waaraan u een speeltje kunt hangen (fig_f).
- 10 DEKJE: Breng de voetensteun omhoog, breng het dekje aan en maak de knopen aan de onderkant vast (afb_a); schuif het dekje onder de veiligheidsstang (afb_b). Maak aan beide kanten de knoop in de kap los (afb_c) en knoop het dekje vast (afb_d).
- 11 HET ZITJE OP HET ONDERSTEL BEVESTIGEN: de Seggiolino Pop-Up kan zowel met de voorkant naar de moeder toe als naar de straat toe gericht op het onderstel worden gezet. Plaats het zitje in het midden van het onderstel in overeenstemming met de symbolen (fig_a) en duw het zitje met beide handen naar beneden tot het met een klik op zijn plaats komt te zitten (fig_b). Om er zeker van te zijn dat het zitje goed vastzit, pakt u het zitje aan de voorbeugel vast en tilt u het op.
- 12 HET ZITJE VAN HET ONDERSTEL AFHALEN: druk op de twee knoppen op de armsteunen van het zitje (fig_a) en daarna op de twee hendels eronder (fig_b) en trek het zitje omhoog (fig_c) totdat het loskomt. Als de rugleuning volledig naar voren geklapt is (in de dichtgeklapte stand met de voorkant naar de buitenwereld toe gericht) kan het zitje niet van het frame losgemaakt worden. Draai daarom de rugleuning naar achteren tot in de gebruikspositie en maak het zitje van het frame los (fig_e).
- 13 REGENSCHERM: plaats het regenscherm op het stoeltje (afb_a), maak de buitenste knoop van de kap los (afb_b) en bevestig het regenscherm (afb_c).
- 14 Bevestig het regenscherm door het elastiek aan de knop aan de zijkant van de benensteun van de Seggiolino Pop-Up vast te maken (fig_a). Regenscherm bevestigd (fig_b).
- 15 INKLAPPEN: om de wandelwagen met het zitje op het onderstel met de voorkant naar de straat toe gericht in te klappen, drukt u de hendel voor het verstellen van de rugleuning in (fig_a) en draait u hem helemaal naar voren (fig_b). Om hem open te klappen draait u de rugleuning naar achteren (tot u een klik hoort) in de gebruikspositie (fig_c). Om de wandelwagen met het zitje met de voorkant naar de moeder toe gericht in te klappen moet u de rugleuning helemaal naar achteren klappen (fig_d).
- 16 AFNEEMBARE BEKLEDING: maak de knopen van de zak aan de zijkant van de armsteunen (fig_a) en de rugleuning los (fig_b), schuif de zak van de voetensteun af (fig_c), maak de elastieken aan de zijkant los (fig_d), schroef de gordel aan beide kanten los (fig_e) en trek de riempjes eruit, trek tot slot het riempje tussen de benen er van bovenaf uit (door aan de onderkant van het zitje te duwen) (fig_f).

SERIENUMMERS

- 17 Seggiolino Pop-Up geeft informatie over de productiedatum.
- Naam van het product, productiedatum en serienummer van het zitje.
Deze gegevens zijn noodzakelijk in geval van een klacht.

THE ORIGINAL ACCESSORY PEG PEREGO

De accessoires van Peg Perego zijn ontworpen als nuttige, praktische hulpmiddelen die het leven van ouders makkelijker maken. Ontdek alle accessoires

voor jouw Peg Perego-product op www.pegperego.com

ONDERHOUD EN REINIGEN

HET ARTIKEL ONDERHOUDEN: bescherm het tegen weer en wind: water, regen of sneeuw; een langdurige en continue blootstelling aan zonnestralen kan vele materialen doen vervleuren; bewaar het op een droge en beschutte plaats.

REINIGING VAN HET STOELTJE: reinig regelmatig de plastic delen met een vochtige doek, zonder verdunners of andere dergelijke producten; houd de metalen delen droog zodat ze niet kunnen roesten; houd alle bewegende delen schoon (stelmechanismen, sluitmechanismen, wielen...), zorg dat er geen stof of zand op blijft zitten en smeer ze indien nodig met een lichte olie.

DE DELEN IN STOF REINIGEN:

- borstel de stoffen delen om het stof te verwijderen;
- volg bij het wassen de instructies op het etiket dat in de hoes van het product is genaaid;
- geen chloorhoudend bleekmiddel gebruiken;
- niet strijken;
- niet chemisch reinigen;
- vlekken niet met oplosmiddelen verwijderen;
- niet drogen in de droogtrommel.

PEG-PÉREGO S.P.A.

Peg Perego SpA maakt gebruik van een kwaliteitsmanagementsysteem dat is gecertificeerd door TÜV Italia Srl, in overeenstemming met de norm ISO 9001.

Peg Pérego kan op elk ogenblik de in deze documenten beschreven modellen wijzigen om technische of commerciële redenen.

TECHNISCHE SERVICE PEG-PÉREGO

Indien delen van het model per ongeluk kwijt raken of beschadigd raken, dient u alleen originele reserveonderdelen van Peg Pérego te gebruiken. Voor eventuele reparaties aan, vervanging van of informatie over de producten, verkoop van originele reserveonderdelen en accessoires, kunt u contact opnemen met de Assistentiedienst van Peg Pérego. Vermeld hierbij, indien mogelijk, het serienummer van het product.

tel. 0039/039/60.88.213
fax 0039/039/33.09.992
e-mail assistenza@pegperego.it
site internet www.pegperego.com

Alle intellectuele eigendomsrechten op de inhoud van deze gebruiksaanwijzing zijn eigendom van PEG PEREGO S.p.A. en worden beschermd volgens de van toepassing zijnde wetten.

DK_Dansk

Tak for dit valg af et produkt fra Peg-Pérego.



PAS PÅ!

- **VIGTIGT:** læs denne vejledning nøje, og behold den til fremtidig brug. Der er risiko for barnets sikkerhed, hvis denne vejledning ikke følges.
- Dette produkt blev designet til transport af 1 barn i sædet.
- Brug ikke dette produkt til flere passagerer, end fabrikanten har tiltænkt.
- Dette produkt er godkendt til børn fra fødslen op til en vægt på 15 kg i sædet.
- Dette produkt er projekteret til at blive brugt sammen med Peg Perego Ganciomatic-produkterne: Carrello Book / Team.
- Til spædbørn anbefaler vi, at ryglænet lægges helt ned.
- **ADVARSEL** Kontroller, at barnevognsstallets eller sædeenhedens eller autostolens påsætningsenheder er korrekt tilkoblet inden brug. Kontroller, at Peg Perego Ganciomatic produkterne er korrekt fæstnet på enheden.
- **ADVARSEL** Montagen og forberedelsen af produktet skal udføres af en voksen.
- Brug ikke dette produkt, hvis der er dele, der mangler, eller hvis der er tegn på brækage.
- **ADVARSEL** Brug altid fastspændingsanordningsstype met. Brug altid fempunktsselen. Brug altid skridtselen sammen med maveselen.
- **ADVARSEL** Efterlad aldrig dit barn uden opsyn. Slå altid bremsen til, når vognen er stillestående.
- **ADVARSEL** Sørg for at alle låseanordninger er tilkoblet inden brug.
- **ADVARSEL** For at undgå skader, sørg da for, at dit barn ikke er i nærheden, når dette produkt klappes op og klappes sammen.
- **ADVARSEL** Lad ikke dit barn lege med dette produkt.
- Stik ikke fingrene ind i mekanismerne.
- Pas på, at du ikke kommer til at skade barnet, når du justerer mekanismerne (styr, ryglæn).
- Enhver vægt, der hænger på styret eller håndtagene, kan gøre enheden ustabil. Følg fabrikantens vejledning, hvad angår den maksimale transportvægt.
- Frontbøjlen er ikke designet til at understøtte barnets vægt. Den er ikke designet til at holde barnet i sædet, og den erstatter ikke maveselen.
- Last ikke kurven med mere end 5 kg. Placér ikke vægt i kopholderen, der overstiger den vægt, der angives på kopholderne, og put aldrig varme drikke i kopholderen. Placér ikke mere end 0,2 kg last i kalechelommen (hvis enheden er udstyret med en sådan).
- Brug ikke produktet tæt på trappetrin, varmekilder, åben ild eller farlige objekter, der er inden for barnets rækkevidde.
- Der må kun anvendes reservedele, der leveres eller anbefales af producenten/forhandleren.
- **ADVARSEL** Brug ikke regnslaget indenfor (hvis enheden er udstyret med et sådant), og kontrollér jævnligt for at sikre, at barnet ikke har det for varmt. Parker ikke klapvognen tæt ved varmekilder, og hold den på afstand af tændte cigaretter. Regnslaget må ikke bruges på en klapvogn uden en kaleche eller solparasol, der kan holde den. Brug kun regnslaget under overvågning. Sørg for, at regnslaget ikke støder sammen med nogen af vognstallets eller klapvognens bevægelige dele. Fjern altid regnslaget, før du folder dit vognstel eller din klapvogn sammen.
- **ADVARSEL** Dette produkt er ikke egnet til jogging eller skøjteløb.
- Slå bremsen til, når du sætter barnet i eller tager

barnet op af klapvognen.

- **ADVARSEL** Læg ikke nogen madrasser i.
- Brug ikke udløsergrebene til at transportere eller løfte klapvognen med, hvis barnet sidder i vognen.

Billederne vedrørende tekstiloplysningerne kan adskille sig fra den købte kollektion.

Find flere oplysninger på vores websted: www.pegperego.com

PRODUKTEGENSKABER

- Dette produkt er forsynet med løbenummer.
- Seggiolino Pop-Up er en vendbar stol: mod moderen eller i køreretningen.

BRUGSANVISNING

- 1 **FORSTANG:** For at fastgøre forstangen skal man lade fastgørelserne glide ind i armlæne og skubbe sædet fremad, indtil de låser på plads (fig._a) For at fjerne forstangen skal man trykke på de to knapper (fig._b) og trække udad (fig._c). Åbn kun forstangen i den ene side for at gøre det lettere at få barnet ind og ud.
- 2 **RYGLÆN:** Man justerer ryglænet ved at løfte grebet (fig._a) og vippe det til den ønskede position (fig._b). Ryglænet kan indstilles i forskellige positioner.
- 3 **BENSTØTTE:** sørg for før justering af benstøtten, at betrækket er nøjagtigt tilpasset; hvis dette ikke er tilfældet, skal det tilpasses i henhold hertil. Benstøtten sænkes ved at skubbe de to greb nedad og trykke den nedad (fig. a); den løftes ved at skubbe benstøtten opad (fig. b).
- 4 **5-PUNKTS SIKKERHEDSSELE:** Hægt sikkerhedsselen på ved at indsætte de 2 spænder på bækkenselen (med påhægtede skuldere, pil_a) ind i skridtremmen, indtil de klikker fast (pil_b). De løsnes ved at skubbe opad på den runde knap midt på spændet (pil_c) og trække bækkenselen udad (pil_d).
- 5 For at stramme sikkerhedsselen om maven hives fra begge sider i pilens retning (pil_a), for at løsne selen hives i modsat retning.
- 6 For at regulere sikkerhedsselerne i højden skal man hægte de to spænder på bagsiden af ryglænet af. Man skal trække selerne mod sig selv (pil_a), indtil spænderne hæftes af og herefter føre dem ind i åbningerne på ryglænet (pil_b). Træk selerne ud af betrækket (pil_c) og før dem ind i den ønskede åbning (pil_d), hægt tilsidst spænderne fast igen fast bag på ryglænet (pil_e). Når spænderne er korrekt fastgjort høres et klik (fig_f).
- 7 **VERDECK:** Die Anschlussstellen am Verdeck in die Anschlüsse am Buggy (Abb_a) stecken und oben auf beiden Seiten festknöpfen (Abb_b); zum Schluss an den Seiten mit den Gummis fixieren (Abb_c). Zum Abnehmen des Verdecks: Ziehen Sie die Befestigungen heraus und knöpfen Sie die Druckknöpfe an der Rückseite ab.
- 8 Afhængigt af den købte kollektion kan du åbne kalechen på flere måder:
 - Brug den dobbelte lynlås skyder bagpå (fig_a).
 - Løsn Velcro-remmen bagpå (fig_b)
 - Aftag knappen bagpå (fig_c).
- 9 Når ryglænet er slået helt tilbage, kan kalechen åbnes blot ved at trække den til dig selv (fig_d). Kalechen fås også med endnu en indsats, der virker som parasol. Åbn den ved at trække den fremad (fig_e). Kalechen har et hul, hvorfra du kan hænge barnets yndlingslegetøj (fig_f).
- 10 **VERDECK:** Die Fußablage hochheben, Sitzsack aufziehen, festknöpfen (Abb_a) und unter dem Rückhaltebügel hindurchführen (Abb_b). Den inneren Druckknopf am Verdeck auf beiden Seiten öffnen (Abb_c) und den Sitzsack festknöpfen (Abb_d).

- 11 **FASTGØRELSE AF SÆDET TIL VOGNEN.** Seggiolino Pop-Up-sædet kan fastgøres til vognen enten mod moderen eller gaden. Anbring den i midten på vognen langs med symbolerne (fig_a), og tryk nedad med begge hænder, indtil den klikker på plads (fig_b). For at sikre at den sidder godt fast, kan man gribe om sædet fra forstangen og trække opad.
- 12 **Frigørelse AF SÆDET TIL VOGNEN.** Tryk på de to knapper på armlænen af sædet (fig_a) og derefter på de to greb nedenunder (fig_b). Træk op i sædet (fig_c), indtil det frigøres. Hvis ryglænet er lænet helt frem (i lukket position, med retning mod verden), kan sædet ikke frigøres fra stellet (fig_d). Når det er tilfældet, skal man løfte ryglænet til brugspositionen, før sædet kan frigøres fra stellet (fig_e).
- 13 **REGENSCHUTZ:** Den Regenschutz auf den Buggy legen (Abb_a), den äußeren Druckknopf vom Verdeck öffnen (Abb_b) und den Regenschutz befestigen (Abb_c).
- 14 **Fastgør regndækket ved at hæfte elastikkerne til sideknapperne på Seggiolino Pop-Up-sædets fodstøtte (fig_a). Regndækket korrekt fastgjort (fig_b).**
- 15 **SAMMENFOLDNING AF KLAPVOGN** For at lukke klapvognen med sædet vendende mod gaden, trykkes på ryglænets indstillingsgreb (fig_a), og ryglænet sænkes helt fremad (fig_b). For at åbne det skal man løfte ryglænet til brugspositionen, indtil det låses på plads (fig_c). For at klappe klapvognen sammen med sædet mod moderen skal man vippe ryglænet helt tilbage (fig_d).
- 16 **AFTAGNING AF FORDÆKKE** Knap dækket op langs med armlænet (fig_a) og ryglænet (fig_b), tag dækket af fodstøtten (fig_c), løsn (fig_d), og fjern selen i begge sider og fjern til sidst stroppen ovenover, idet der trækkes fra under sædet (fig_e).

SERIENUMMER

- 17 Seggiolino Pop-Up, med informationer vedrørende produktionsdato af samme.
 _ Produktnavn, produktionsdato og serienummer på sædet.
 Disse informationer er nødvendige i ved reklamationer.

THE ORIGINAL ACCESSORY PEG PEREGO

Peg Perego tilbehør er designet som et praktisk middel til at gøre livet lettere for alle småbørnsforældre. Se alt tilbehør til dit produkt på www.pegperegocom

RENGØRING OG VEDLIGEHOLDELSE

VEDLIGEHOLDELSE AF PRODUKTET: Beskyt produktet mod vejforholdene: vand, regn eller sne; mange materialer vil skifte farve, såfremt de udsættes for sollys i længere tid; opbevar produktet på et tørt sted.

RENGØRING AF STOLEN: Rengør delene i plastik regelmæssigt med en fugtig klud og brug ikke opløsningsmidler eller lignende produkter; hold alle metaldele tørre for at forhindre rustdannelse; hold de bevægelige dele (justeringsmekanismer, påhægningsmekanismer, hjul...) rene og fri for støv eller sand; smør med en let olie efter behov.

RENGØRING AF DELE I STOF:

- Børst stofdelene for at fjerne støv.
- Ved vask følges vejledningen nøje på den vaskeetiket, der er syet ind i dækket.
- Brug ikke klor-blegemiddel.
- Kan ikke stryges.
- Må ikke renses.
- Fjern ikke pletter med opløsningsmidler.
- Må ikke kommes i tørretumbler.

PEG-PÉREGO S.P.A.

Peg Perego SpA tager et kvalitetsstyringssystem i brug, der er certificeret af TÜV Italia Srl i henhold til ISO 9001

standarden.

Peg-Pérego forbeholder sig retten til på ethvert tidspunkt at foretage ændringer af de heri beskrevne modeller af tekniske eller forretningsmæssige grunde.

SERVICEAFDELINGEN PEG-PÉREGO

Skulle det ske, at dele af modellen mistes eller beskadiges, må der kun anvendes originale Peg-Pérego reservedele. For eventuelle reparationer, udskiftninger, produktoplysninger, salg af originale reservedele og tilbehør bedes du kontakte Serviceafdelingen hos Peg Pérego med oplysning om produktets serienummer, hvis et sådant findes.

Tlf.: 0039/039/60.88.213
 fax 0039/039/33.09.992
 e-mail assistenza@pegperegocom
 Internetside www.pegperegocom

Alle ophavsretteligheder til denne manuals indhold tilhører PEG PEREGO S.p.A og er beskyttet af gældende lovgivning.

FI_Suomi

Kiitos, kun olet valinnut Peg-Pérego-tuotteen.



HUOMAA

- **TÄRKEÄÄ:** Lue nämä ohjeet huolellisesti ja säilytä ne tulevaa käyttöä varten. Lapsen turvallisuus voi vaarantua, jos näitä ohjeita ei noudateta.
- Tämä tuote on suunniteltu 1 lapsen kuljettamiseen istuimella.
- Älä käytä tätä tuotetta suuremmalle matkustajamäärälle, kuin mitä valmistaja on tarkoittanut.
- Tämä tuote on hyväksytty lapsille syntymäpainoisista 15 kg asti istuimella.
- Tämä tuote on suunniteltu käytettäväksi yhdessä Peg Perego Ganciomatic -tuotteiden kanssa: Carrello Book / Team.
- Vauvoja varten selkänöjä kannattaa laskea täysin alasetoon.
- **VAROITUS** Tarkasta, että lastenvaunun runko tai istuinyksikkö tai autonistuimen lisälaitteet on kiinnitetty oikein ennen käyttöä; tarkasta, että Peg Perego Ganciomatic -tuotteet on kiinnitetty oikein tuotteeseen.
- **VAROITUS** Aikuisen tulee suorittaa tuotteen kokoonpano ja käyttöönoton valmistelu.
- Älä käytä tätä tuotetta, jos osia puuttuu, tai tuotteessa on merkkejä murtumista.
- **VAROITUS** Käytä aina kiinnitysjärjestelmää. Käytä aina viisipistevaljaita; käytä aina valjaiden haarahihnaa yhdessä vyötäröhihnan kanssa.
- **VAROITUS** Älä koskaan jätä lastasi ilman valvontaa.
- Käytä aina jarrua paikallaan oltaessa.
- **VAROITUS** Varmista, että kaikki lukituslaitteet ovat kytkettyinä ennen käyttöä.
- **VAROITUS** Vammojen välttämiseksi, varmista, että lapsesi ei ole lähellä, kun taitat tätä tuotetta auki ja kokoon.
- **VAROITUS** Älä anna lapsesi leikkiä tällä tuotteella.
- Älä laita sormia mekanismeihin.
- Ole varovainen, ettet satuta lasta mekanismeja (ohjaustankoa, selkänöjää) säätäessäsi.
- Ohjaustangosta tai kahvoista riippuvat painot voivat tehdä tuotteesta epävakaan; noudata valmistajan ohjeita koskien kuljettavia enimmäiskuormia.
- Etutankoa ei ole suunniteltu tukemaan lapsen painoa. Sitä ei ole suunniteltu pitämään lasta istuimella, eikä se korvaa vyönauhaa.
- Älä laita yli 5 kg kuormaa koreihin. Älä kuormita kupinpidikettä enempää kuin mitä itse kupinpidikkeessä on ilmoitettu, äläkä koskaan aseta siihen kuumia juomia. Älä laita yli 0,2 kg kuormaa kuomun taskuihin (jos sellaisia on).
- Älä käytä tuotetta portaiden tai rappusten, lämmönlähteiden, paljaiden liekkien, tai vaarallisten esineiden lähellä.
- Tuotteessa saa käyttää vain valmistajan/jälleenmyyjän suosittelemia tai valmistamia varaosia.
- **VAROITUS** Älä käytä sadekuomua (jos sellainen on olemassa) sisätiloissa, ja varmista säännöllisesti, ettei lapsella ole liian kuumaa; älä pysäköi lastenrattaita lämmönlähteiden lähelle ja pidä ne poissa sytyttyjen tupakoiden ulottuvilta. Sadesuojaa saa käyttää rattaissa vain, kun suojan tukena on rattaiden kuomu tai aurinkovarjo. Käytä sadesuojaa ainoastaan aikuisen valvonnassa. Varmista, että sadekuomu ei ole lastenrattaiden liikkuvien osien tiellä; poista aina sadekuomu ennen lastenrattaiden laittamista kokoon.
- **VAROITUS** Tämä tuote ei sovellu käytettäväksi hölkkäamisen tai liustelun yhteydessä.
- Käytä jarrua laittaessasi lasta rattaisiin ja ottaessasi lapsen pois niistä.
- **VAROITUS** Älä lisää ylimääräistä patjaa rattaisiin.
- Älä käytä vapautuskahvoja rattaiden liikututtamiseen tai nostamiseen, kun lapsi on kyydissä.

Tekstiilietoihin viittaavat kuvat saattavat olla erilaiset kuin ostetun valikoiman tiedot.
Saat lisätietoja vieraillemalla osoitteessa: www.pegperego.com

TUOTTEEN OMINAISUUDET

- Tässä tuotteessa on progressiivinen numerointi.
- Seggiolino Pop-Up on käännettävä istuinosa: äitiin päin tai maailmalle päin.

KÄYTTÖOHJEET

- 1 **ETUTANKO:** Kiinnitä etutanko liu'uttamalla osia käsinojen sisään ja työntämällä istuimeen päin, kunnes ne lukittuvat paikoilleen (kuva_a). Voit poistaa etutangon painamalla kahta painiketta (kuva_b) ja vetämällä tangon pois (kuva_c). Avaa etutanko vain toiselta puolelta lapsen sisäänpääsyn ja ulostulon helpottamiseksi.
- 2 **SELKÄNOJA:** voit säätää selkänöjää nostamalla kahvaa (kuva_a) ja laskemalla selkänöjan haluttuun asentoon (kuva_b). Selkänöjä voidaan säätää moneen eri asentoon.
- 3 **REISITUKI:** tarkista ennen jalkatuen säätämistä, että sen suojus on kunnolla paikallaan, jos näin ei ole, aseta se paikalleen asianmukaisesti. Lase reisituki alas painamalla molempia vipuja alaspäin ja laskemalla reisituki alas (kuva_a); nosta työntämällä reisitukea ylöspäin (kuva_b).
- 4 **5-PISTETURVAVYÖ:** kiinnitä turvavyö työntämällä keskivyön kaksi solkea (olkavyöt kiinni nuoli_a) jalkojen väliseen vyöhön. Paina kunnes ne naksauttavat kiinni (nuoli_b). Irrota vyö painamalla soljen keskellä olevaa pyöreää painiketta (nuoli_c) ja vetämällä keskivyötä ulospäin (nuoli_d).
- 5 Kiristä vyö vetämällä molemmin puolin nuolen suuntaan (nuoli_a), se löysätään toimimalla päinvastoin.
- 6 Jos haluat säätää turvavyön korkeutta, vapautta molemmat soljet selkänöjan takana. Vedä olkahihnoja itseäsi kohti (nuoli_a), kunnes soljet vapautuvat ja työnnä ne selkänöjan silmukoihin (nuoli_b). Poista olkahihnat verhoilusta (nuoli_c) ja työnnä ne sopivimpaan silmukkaan (nuoli_d) ja kiinnitä sitten soljet uudelleen selkänöjan taakse (nuoli_e). Soljet ovat lujasti kiinni, kun on kuulunut naksahdus (kuva_f).
- 7 **KUOMU:** liu'uta kuomun kiinnikkeet istuimen kiinnikkeisiin (kuva_a), napita kuomun yläosa istuimen molemmilla puolilla (kuva_b), ja kiinnitä lopuksi sivut kuminauhoilla (kuva_c).
Kuomun poistaminen: vedä kiinnikkeet ulos ja avaa napit.
- 8 Mallistosta riippuen voit avata kuomun usealla tavalla:
 - käytä takana sijaitsevaa kaksoisvetoketjua (kuva_a).
 - löysennä takana sijaitsevaa tarranauha (kuva_b)
 - irrota takana sijaitseva painike (kuva_c)
- 9 Kun selkänöja on täysin alhaalla, voit avata kuomun vetämällä sitä itseesi päin (kuva_d).
Kuomu sisältää myös aurinkovarjon.
Työnnä sitä eteenpäin avatakseksi (kuva_e).
Kuomussa on säilytyslenkki lapsen lempilelulle (kuva_f).
- 10 **JALKAPEITE:** Nosta jalkatukea, liu'uta jalkapeite paikalleen ja napita se (kuva_a). Liu'uta jalkapeite sitten etutangon alle (kuva_b). Avaa kuomun sisänappi molemmilla puolilla (kuva_c) ja napita jalkapeite (kuva_d).
- 11 **ISTUIMEN KIINNITTÄMINEN RUNKOON:** Seggiolino Pop-Up -istuinosaa voidaan kiinnittää runkoon äitiin päin tai eteenpäin. Aseta istuin keskelle runkoa symbolien viereen (kuva_a) ja paina alaspäin molemmin käsin, kunnes kuulet napsahduksen (kuva_b). Varmista oikea kiinnittyminen ottamalla

- kiinni etutangosta ja nostamalla ylös.
- 12 ISTUIMINEN IRROTTAMINEN RUNGOSTA: Paina kahta pyöreää istuimen käsinojissa olevaa painiketta (kuva_a) ja sitten istuimen alla olevaa kahta vipua (kuva_b); vedä istuinta ylös (kuva_c) kunnes se irtoaa. Jos selkänöjä on laskettu kokonaan eteenpäin (suljettu asento, menosuuntaan), istuinta ei voi irrottaa kehikosta (kuva_d). Nosta tässä tapauksessa selkänöjä käyttöasentoon ennen istuimen irrottamista kehikosta (kuva_e).
- 13 SADESUOJA: Aseta sadesuoja istuimen ylle (kuva_a), avaa kuomun ulkonappi (kuva_b) ja kiinnitä sadesuoja (kuva_c).
- 14 Kiinnitä sadesuoja kiinnittämällä kuminauhut Seggiolino Pop-Up -istuimen jalkatuessa oleviin sivunappeihin (kuva_a). Sadesuoja oikein kiinnitetynä (kuva_b).
- 15 RATAIDEN SULKEMINEN: Sulje rattaat istuimen ollessa eteenpäin painamalla selkänöjan säätökahvaa (kuva_a) ja laskemalla selkänöjä täysin eteenpäin (kuva_b). Avaa nostamalla selkänöjä käyttöasentoon, kunnes se loksahtaa paikalleen (kuva_c). Voit sulkea rattaat istuimen ollessa äitiin päin laskemalla selkänöjan täysin alas (kuva_d).
- 16 PÄÄLLISEN IRROTTAMINEN: Irrota päällisen napitus käsinojista (kuva_a) ja selkänöjasta (kuva_b), poista suojakangas jalkatuesta (kuva_c), irrota sivukiinnitykset (kuva_d), irrota ruuvi (kuva_e) ja irrota vyöt kummaltakin puolelta ja poista lopulta jalkojen välinen vyö ylhäältä (painamalla istuimen alta (kuva_f).

SARJANUMEROT

- 17 Seggiolino Pop-Up ilmoittaa tiedot, jotka ovat voimassa tuotteen valmistuspäivänä.
- Tuotteen nimi, istuimen valmistuspäivä ja sarjanumero.
 - Tämä tiedot vaaditaan kaikkiin valituksiin.

THE ORIGINAL ACCESSORY PEG PEREGO

Peg Perego lisävarusteet on suunniteltu käytännöllisiksi ja vanhempien elämää helpottavaksi. Tutustu kaikkiin tuotteisi lisävarusteisiin osoitteessa www.pegperego.com

PUHDISTUS JA HUOLTO

TUOTTEEN HUOLTO: Suojaa tuote sateelta, lumelta ja vedeltä. Jatkuva altistuminen auringonvalolle saattaa muuttaa monien materiaalien väriä. Säilytä tuote kuivassa paikassa.

ISTUINOSAN PUHDISTUS: Puhdista muoviosat säännöllisesti kostealla kankaalla. Älä käytä liuotteita tai muita vastaavia tuotteita. Pidä tuotteen metalliosat kuivina, jotta ne eivät ruostu. Pidä kaikki liikkuvat osat (säätömekanismit, kiinnitysmekanismit, pyörät jne.) puhtaina ja poista niistä sora ja hiekka. Voitele tarvittaessa kevytöljyllä.

KANGASOSIEN PUHDISTUS:

Harjaa kankaisista osista pölyt pois.

- Noudata suojuksen pesumerkintöjen ohjeita huolellisesti.
- Älä käytä valkaisuainetta.
- Älä silitä.
- Älä käytä kemiallista kuivapesua.
- Älä poista tahroja liuottimilla.
- Älä rumpukuivaa.

PEG-PÉREGO S.P.A.

Peg Perego SpA ottaa käyttöön TÜV Italia Srl ISO 9001-standardin mukaisesti sertifioiman laadunhallintajärjestelmän.

Peg Pérego voi koska tahansa tehdä tässä julkaisussa kuvattuihin malleihin teknisistä tai kaupallisista syistä muutoksia.

PEG-PÉREGO-ASIAKASPALVELU

Jos mallin osat sattuvat menemään hukkaan tai ne vaurioituvat, käytä ainoastaan Peg Péregon alkuperäisiä varaosia. Jos tuotteet vaativat korjausta, osia tulee vaihtaa, haluat lisätietoa tuotteista tai tilata alkuperäisiä varaosia ja lisävarusteita, ota yhteyttä Peg Pérego -yhtiön asiakaspalveluun ja jos mahdollista, ilmoita tuotteen sarjanumero.

puh. +39 039 60 88 213

fax +39 039 33 09 992

s-posti assistenza@pegperego.it

Internet-sivu www.pegperego.com

Kaikki tämän käyttöoppaan sisältöön liittyvät immateriaalioikeudet ovat PEG PEREGO S.p.A.:n omaisuutta ja ne ovat voimassa olevien lakien suojaamia.

CZ_Čeština

Děkujeme, že jste si vybrali výrobek Peg-Pérego.



UPOZORNĚNÍ

- **DŮLEŽITÉ:** pozorně si přečtěte tyto pokyny a uchovejte je pro budoucí použití. Při nedodržení těchto pokynů hrozí ohrožení bezpečnosti dítěte.
- Tento produkt je určen k přepravě 1 dítěte v sedačce.
- Nepoužívejte tento produkt pro větší počet dětí než pro kolik je určen výrobcem.
- Tento produkt je schválen pro použití dětmi v sedačce od narození do hmotnosti 15 kg.
- Tento výrobek byl zkonstruován k použití v kombinaci s výrobky Peg Perego Ganciomatic: Carello Book Plus. V případě kojenců doporučujeme úplné sklopení opěradla.
- **VAROVÁNÍ** Před použitím zkontrolujte, zda jsou konstrukce pětičárku, sedačky nebo upevňovací prvky autosedačky správně upevněny; zkontrolujte, zda jsou produkty Peg Perego Ganciomatic správně upevněny k těmto prvkům.
- **VAROVÁNÍ** Sestavení a přípravu produktu musí provádět dospělá osoba.
- Nepoužívejte tento produkt, pokud chybí některé součástky nebo pokud produkt vykazuje známky poškození.
- **VAROVÁNÍ** Vždy používejte zádržný systém; vždy použijte pětibodový pás; vždy používejte popruh v rozkroku v kombinaci s popruhem v pase.
- **VAROVÁNÍ** Nikdy nenechávejte dítě bez dozoru.
- Při zastavení vždy aktivujte brzdu.
- **VAROVÁNÍ** Před použitím produktu se ujistěte, že všechny zámky jsou zaklapnuté.
- **VAROVÁNÍ** Zabraňte úrazu – během rozkládání a skládání produktu udržujte dítě v bezpečné vzdálenosti.
- **VAROVÁNÍ** Nenechávejte děti hrát si s tímto produktem.
- Nevkládejte prsty do mechanismů produktu.
- Během nastavování mechanických součástí (rukojeť, opěrka zad) dbejte na to, abyste neporanili dítě.
- Při zavěšení předmětů na rukojeť nebo držadla může být produkt nestabilní; dodržujte pokyny výrobce ohledně maximální nosnosti produktu.
- Přední madlo není určeno k nesení hmotnosti dítěte. Není určeno k tomu, aby udrželo dítě v sedačce a nenahrazuje popruh v pase.
- Nevkládejte do koše předměty o celkové hmotnosti přesahující 5 kg. Nevkládejte do držáku pohárků předměty o hmotnosti vyšší než je uvedena na samotném držáku pohárků a nikdy nevkládejte do držáku pohárků horké nápoje. Nevkládejte do středních kapes (jsou-li součástí produktu) předměty o hmotnosti přesahující 0,2 kg.
- Nepoužívejte produkt v blízkosti schodišť nebo schodů, zdrojů tepla, otevřeného ohně nebo nebezpečných předmětů v dosahu dítěte.
- Musí se používat pouze náhradní díly dodané nebo doporučené výrobcem/distributorem.
- **VAROVÁNÍ** Nepoužívejte stříšku proti dešti (je-li součástí produktu) v interiérech a pravidelně kontrolujte, zda dítěti není příliš teplo. Nenechávejte kočárek v blízkosti zdrojů tepla a udržujte zapálené cigarety v bezpečné vzdálenosti. Ochrana proti dešti se nesmí použít na kočárku, který nemá stříšku nebo slunečnick, na který by se dala připevnit. Stříšku proti dešti používejte pouze za dozoru dospělé osoby. Zajistěte, aby stříška proti dešti nezasahovala do pohyblivých součástí vozíku nebo kočárku; před složením vozíku nebo kočárku vždy sejměte stříšku proti dešti.
- **VAROVÁNÍ** Tento produkt není vhodný pro použití při kondičním běhu nebo jízdě na bruslích.
- Při vkládání a vyjímání dítěte aktivujte brzdu.
- **VAROVÁNÍ** Nepřidávejte žádné matrace.

- Nikdy nepoužívejte odepínací páčky pro přepravu nebo zvedání kočárku, je-li v něm usazené dítě.

Obrazky zobrazující detaily látky se mohou lišit od koupené kolekce.

Další informace naleznete na webu:
www.pegpereo.com

VLASTNOSTI VÝROBKU

- Tento výrobek je číslován vzestupně.
- Sedačka Seggiolino Pop-Up je oboustranná sedačka: lze ji připevnit směrem k mamince nebo opačně, směrem dopředu.

NÁVOD NA POUŽITÍ

- 1 **PŘEDNÍ MADLO:** Pokud chcete namontovat přední madlo, zasuňte nástavce do loketních opěrek a zatlačte směrem k sedačce tak, aby zaklaply (obr. a). Pokud chcete přední madlo odstranit, stiskněte dvě tlačítka (obr. b) a madlo vytáhněte (obr. c). Při vkládání a vyjímání dítěte otevřete přední madlo pouze na jedné straně.
- 2 **OPĚRADLO:** opěradlo nastavíte tak, že zvednete páku (obr. a) a nakloníte opěradlo do požadované polohy (obr. b). Opěradlo lze nastavit do různých poloh.
- 3 **OPĚRKA NOHOU:** před úpravou nastavení opěrky nohou se ujistěte, že je správně připevněna; pokud není, připevněte ji správným způsobem. Pro snížení opěrky zatlačte směrem dolů na obě páčky (obr._a); pro její zvýšení postupujte opačně (obr._b).
- 4 **PĚTIBODOVÝ BEZPEČNOSTNÍ PÁS:** pás se zapíná zasunutím dvou spon břišního pásu (se zapnutými ramenními pásy, (šipka_a) o spony pásu nožiček, až zacvaknou (šipka_b). Pás se odepne stisknutím kulatého tlačítka uprostřed spony (šipka_c) a vytáhnutím břišního pásu směrem ven (šipka_d).
- 5 **Břišní pás** utáhněte zatažením z obou stran ve směru šipky (šipka_a) a uvolněte jej v opačném směru.
- 6 **Výšku bezpečnostního pásu** nastavíte uvolněním dvou přezek na zadní straně záďové opěrky. Vytahujte ramenní popruhy směrem k sobě (šipka a), dokud se přezka neuvolní a zasuňte je do oček na záďové opěrce (šipka b). Vyvlečte ramenní popruhy z potahu (šipka c) a provlečte je nejvhodnějším očkem (šipka d). Poté opět upevněte dvě přezky na zadní straně záďové opěrky (šipka e). Přezky budou bezpečně upevněny, jakmile uslyšíte cvaknutí (obr. f).
- 7 **STŘÍŠKA:** vložte nástevece stříšky do úchytů sedadla (obr. a), připevněte stříšku na obou stranách sedadla (obr. b) a nakonec upevněte strany poutky (obr. c). Pokud chcete stříšku odebrat, vytáhněte nástavce a rozepněte.
- 8 **V závislosti na soupravě, kterou jste zakoupili, je možné stříšku vytvořit několika způsoby:**
 - použijte dvojitý zip na zadní straně stříšky (obr. a). Uvolněte suchý zip na zadní straně stříšky (obr. b)
 - Rozepněte knoflík na zadní straně stříšky (obr. c).
- 9 **Pokud je záďová opěrka nakloněná, je možné stříšku snadno otevřít zatažením směrem k sobě (obr. d).** Je vybavená dodatečným stínidlem. Otevřete ho zatažením dopředu (obr. e). Ve stříšce je otvor, do kterého můžete zavěsit oblíbenou hračku vašeho dítěte (obr. f).
- 10 **NÁNOŽNÍK:** Zvedněte opěrku nohou upevněte ji dole (obr. a); poté protáhněte nánožník pod předním madlem (obr. b). Odepněte stříšku na obou stranách (obr. c) a připevněte nánožník (obr. d).
- 11 **UPEVNĚNÍ SEDAČKY NA PODVOZEK:** Sedačka Seggiolino Pop-Up může být na podvozek upevněna proti i po směru jízdy. Položte ji na střed podvozku tak, aby byly značky zarovnané (obr. a) a zatlačte oběma rukama dolů, až zaklapne na místě (obr. b). Zatažením za přední madlo směrem nahoru zkontrolujte, že je

- sedáčka řádně upevněná.
- 12 **UVOLNĚNÍ SEDÁČKY Z PODVOZKU:** Stiskněte dvě tlačítka na loketních opěrkách (obr. a) a poté dvě páky na spodní straně opěrky (obr. b); zatáhněte za sedadlo a uvolněte jej. Pokud je opěradlo nakloněno do nejzazší polohy dopředu (v uzavřené poloze), nelze sedačku uvolnit od podvozku (obr. d). Pokud chcete sedačku uvolnit, zvedněte opěradlo do vzpřímené polohy a sedačku uvolněte (obr. e).
 - 13 **PLÁŠTĚNKA:** Přetáhněte pláštěnku přes sedadlo (obr. a); odepněte vnější knoflík stříšky (obr. b) a upevněte pláštěnku (obr. c).
 - 14 Upevněte pláštěnku zaháknutím plastových poutek k výstupkům na bocích opěrky nohou sedačky Seggiolino Pop-Up (obr. a). Správně nasazená pláštěnka (obr. b).
 - 15 **SLOŽENÍ KOČÁRKU:** Pokud je sedačka nasazená po směru jízdy, stiskněte páku nastavení opěrky (obr. a) a zatlačte opěradlo dopředu až na doraz (obr. b). Pokud ji chcete otevřít, zvedněte opěradlo do vzpřímené polohy tak, aby zaklapla na místě. Pokud je sedačka nasazená proti směru jízdy, sklopte opěradlo až na doraz (obr. d).
 - 16 **ODSTRANĚNÍ KRYTU:** Odpojte kryt od loketních opěrek (obr. a) a opěradla (obr. b). Stáhněte kryt z opěrky nohou (obr. c), uvolněte poutka po stranách (obr. d), odšroubujte, uvolněte a odstraňte popruh na obou stranách a nakonec zatlačte zdola na sedačku a z horní strany odstraňte popruh v rozkroku.

SÉRIOVÁ ČÍSLA

- 17 Seggiolino Pop-Up obsahuje informace jako datum výroby daného produktu,
 - název produktu, datum výroby a sériové číslo sedačky.
 Tyto informace jsou nezbytné při řešení jakýchkoliv stížností.

THE ORIGINAL ACCESSORY PEG PEREGO

Doplňky Peg Perego jsou navrženy jako užitečné a praktické prostředky, které ulehčují život rodičům. Seznamte se s celou řadou příslušenství pro váš výrobek na stránkách www.pegperego.com

ČIŠTĚNÍ A ÚDRŽBA

ÚDRŽBA: Chraňte výrobek před atmosférickými vlivy (voda, déšť nebo sníh); nepřetržitě a dlouhodobé vystavení slunečnímu záření může způsobit změnu barvy mnoha materiálů; uchovávejte výrobek na suchém místě.

ČIŠTĚNÍ SEDÁČKY: Pravidelně čistěte umělohmotné části vlhkým hadrem bez použití rozpouštědel nebo jiných podobných prostředků; kovové části vždy dobře vysušte, aby nedošlo k jejich zrezivění; udržujte veškeré pohyblivé části výrobku čisté (regulační mechanismy, úchytné mechanismy, kola...) a pravidelně z nich odstraňujte prach a písek; v případě potřeby je promažte lehkým olejem.

ČIŠTĚNÍ TEXTILNÍCH ČÁSTÍ:

Prach z tkaných částí odstraňte setřením.

- Při mytí pečlivě dodržujte pokyny uvedené na štítku přišitém na kryt.
- Nebělte chlórem.
- Nežehlete.
- Nečistěte chemicky.
- Nepoužívejte přípravky k odstraňování skvrn.
- Nesušte v sušičce.

PEG-PÉREGO S.P.A.

Peg Perego SpA používá systém řízení kvality, který byl certifikován organizací TÜV Italia Srl v souladu s normou ISO 9001.

Společnost Peg Pérego si vyhrazuje právo provést jakékoliv změny a úpravy na modelech popsaných v

této publikaci, jestliže si to vyžádají technické nebo obchodní důvody.

SERVISNÍ SLUŽBA PEG-PÉREGO

Jestliže náhodou dojde ke ztrátě nebo poškození jednotlivých dílů výrobku, použijte pouze originální náhradní díly Peg Pérego. V případě opravy, výměny, dotazů na výrobky, prodeje originálních náhradních dílů a příslušenství se obraťte na servisní středisko Peg Pérego a pokud možno uveďte sériové číslo výrobku.

tel. 0039/039/60.88.213

fax 0039/039/33.09.992

e-mail assistenza@pegperego.it

internetové stránky www.pegperego.com

Veškerá práva duševního vlastnictví vztahující se na obsah této příručky jsou majetkem společnosti PEG PEREGO S.p.A a jsou chráněna platnými zákony.

SK_Slovenčina

Ďakujeme, že ste si vybrali výrobok Peg-Pérego.



OPOZORILO

DÔLEŽITÉ: tieto pokyny si pozorne prečítajte a odložte si ich pre budúce použitie. Ak nebudete dodržiavať tieto pokyny, môže byť ohrozená bezpečnosť dieťaťa.

- Tento výrobok je navrhnutý na prepravu 1 dieťaťa v sedačke.
- Tento výrobok nepoužívajte na väčší počet detí, ako je určené výrobcom.
- Tento výrobok bol schválený pre deti od narodenia do hmotnosti 15 kg v sedačke.
- Tento artikel bol navrhnutý na použitie v kombinácii s výrobkami Peg Perego Ganciomatic: Carrello Book / Team.
- V prípade dočiat odporúčame úplné sklopenie operadla.
- **VAROVANIE** Pred použitím skontrolujte, či sú teleso kočíka, jednotka sedadla alebo zariadenie príslušenstva autosedačky správne zasunuté, skontrolujte, či sú produkty Peg Perego Ganciomatic správne pripevnené k položke.
- **VAROVANIE** Zostava a príprava výrobku musí byť vykonávaná dospelou osobou.
- Tento výrobok nepoužívajte, ak na ňom chýbajú nejaké časti alebo vykazuje známky zlomenia.
- **VAROVANIE** Vždy používajte systém bezpečnostného pásu. Vždy používajte päťbodové pripútanie; vždy používajte rozdvojený pás na pripútanie v kombinácii s driekovým pásom.
- **VAROVANIE** Nikdy nenechávajte svoje dieťa bez dozoru.
- Keď stojíte, vždy zatiahnite brzdu.
- **VAROVANIE** Pred použitím sa uistite, že sú všetky blokovacie zariadenia aktívované.
- **VAROVANIE** Aby ste sa vyhli poraneniu uistite sa, že pri skladaní a rozkladaní tohto výrobku sa v ňom vaše dieťa nenachádza.
- **VAROVANIE** Nedovoľte, aby sa s týmto výrobkom dieťa hralo.
- Nevkladajte prsty so mechanizmov.
- Pri nastavovaní mechanizmu (rukovät, opierka na chrbát) dávajte pozor, aby ste neporanili dieťa.
- Akékoľvek závažia na riadidlá alebo opierky môže zrušiť ich stabilitu. Pri maximálnom prepraviteľnom zaťažení postupujte podľa pokynov výrobcu.
- Predná zábrana nie je navrhnutá na podporu hmotnosti dieťaťa. Nie je navrhnutá na podoprenie dieťaťa v sedačke a nie je to náhrada driekového pásu.
- Košíky nezaťažujte hmotnosťou vyššou ako 5 kg. Do držiaka na pohár nekladajte vyššiu hmotnosť ako tú, aká je označená na samotných držiakoch na poháre a nikdy doň nekladajte horúce nápoje. Do vreciek na streche (ak sa na výrobku nachádzajú) nekladajte predmety, ktoré majú viac, ako 0,2 kg.
- Výrobok nepoužívajte v blízkosti schodov, zdrojov tepla, otvoreného ohňa alebo nebezpečných predmetov, ktoré sa nachádzajú v dosahu dieťaťa.
- Používať môžete iba tie náhradné diely, ktoré dodal alebo odporučil výrobca/distribútor.
- **VAROVANIE** Poťah proti dažďu (ak je súčasť dodávky) nepoužívajte vo vnútri a dieťa pravidelne kontrolujte, či mu nie je príliš teplo; kočík neodstavujte v blízkosti zdroja tepla a udržiajte ho mimo zapálených cigariet. Ochrana proti dažďu sa nesmie použiť na kočíku, ktorý nemá striešku alebo slnečník, na ktorý by sa dala pripievať.
- Striešku proti dažďu vždy používajte iba pod dozorom dospeléj osoby. Uistite sa, že poťah proti dažďu

nezasahuje do žiadnych pohyblivých častí na nosnej časti alebo kočíku, pred skladaním kočíka dajte poťah proti dažďu vždy dole.

- **VAROVANIE** Tento výrobok nie je vhodný na behanie alebo korčuľovanie.
- Pri nakladaní alebo vykladaní dieťaťa vždy aktivujte brzdu.
- **VAROVANIE** Do kočíka nepridávajte žiadne matrace.
- Nepoužívajte uvoľňovacie rukoväte na prenos ani zdvíhanie kočíka, pokiaľ je v ňom dieťa.

Obrázky zobrazujúce detaily textilu sa môžu líšiť od kúpenej kolekcie.

Ďalšie informácie nájdete na webe: www.pegperego.com

CHARAKTERISTIKY ARTIKLA

- Tento artikel je označený poradovým číslom.
- Seggiolino Pop-Up je sedačka, ktorá sa dá upevniť v oboch smeroch: smerom k matke alebo smerom k ulici.

NÁVOD NA POUŽITIE

- 1 **PREDNÁ ZÁBRANA:** Ak chcete pripievať prednú zábranu, posuňte pripevnenia k operadlám a potlačte ich smerom k sedadlu, až kým nezapadnú do mieste (obr. a). Ak chcete odstrániť prednú zábranu, stlačte dve tlačidlá (obr. b) a vytiahnite (obr. c). Aby ste dieťaťu uľahčili vstup a výstup otvorte prednú zábranu len na jednej strane.
- 2 **OPIERKA NA CHRBT:** ak chcete nastaviť opierku na chrbát, zodvihnite rukovät (obr. a) a sklopte ju do požadovanej polohy (obr. b). Opierku na chrbát môžete nastaviť do rôznych polôh.
- 3 **OPIERKA NŮH:** pred úpravou nastavenia opierky nôh sa uistite, že je správne pripevnená; ak nie je, pripievajte ju správnym spôsobom. Pre zníženie opierky nôh zatlačte smerom nadol dve páčky (obr. a); pre nadvihnutie vysuňte opierku nôh smerom nahor (obr. b).
- 4 **5-BODOVÝ BEZPEČNOSTNÝ PÁS:** aby ste ho zapli, vsuňte dve pracky driekového pásu (so zapnutými ramennými pásmi - šípka_a) do medzinožného pásu, kým nezačujete kliknutie (šípka_b). Aby ste ho uvoľnili, stlačte okrúhle tlačidlo nachádzajúce sa v strede pracky (šípka_c) a potiahnite smerom k vonkajšej strane driekového pásu (šípka_d).
- 5 **Popruh okolo pásu dotiahnete tak, že ho potiahnete z oboch strán, v smere šípky (šípka_a), povolíte ho potiahnutím v opačnom smere.**
- 6 **Aby ste upravili výšku bezpečnostného pásu, uvoľnite dve spony na zadnej strane chrbtovej opierky. Potiahnite ramenné popruhy smerom k sebe (šípka a), až kým sa spony neuvoľnia, presuňte ich cez otvory na chrbtovej opierke (šípka b). Vytiahnite ramenné popruhy z vaku (šípka c) a presuňte ich cez najlepšie vyhovujúce otvory (šípka d), potom opäť zapnite dve spony na zadnej strane chrbtovej opierky (šípka e). Spony sa na pevno zapli, keď bolo počut ich cvaknutie (Obr. f).**
- 7 **STRIEŠKA:** nasuňte spoje striešky do spojov sedačky (obr. a), tlačidlo na hornej strane striešky na oboch stranách sedačky (obr. b) a nakoniec pripievajte boky s pomocou pružných pásov (obr. c). Na odstránenie striešky: vytiahnite spoje a otvorte gombík.
- 8 **V závislosti na súprave, ktorú ste si kúpili, je možné striešku otvoriť rôznymi spôsobmi:**
 - použite dvojitý zips na zadnej strane striešky (obr. a).
 - uvoľnite suchý zips na zadnej strane striešky (obr. b)
 - otvorte gombík na zadnej strane striešky (obr. c).
- 9 **Pokiaľ je chrbtová opierka naklonená, je možné striešku otvoriť jednoducho jej potiahnutím smerom k sebe (obr. d).**

Je vybavená aj dodatočným tienidlom.
Na jeho otvorenie ho potiahnite dopredu (obr. e).
Na strieške je otvor, do ktorého môžete zaviesť

- oblúbenú hračku vášho dieťaťa (obr. f).
- 10 **NÁNOŽNÍK:** Zdvihnite opierku nôh, nasuňte nánožník a zapnite ho gombíkmi v dolnej časti (obr. a); potom natiahnite nánožník pod prednou tyčou (obr. b). Otvorte gombík na vnútornej strane striešky na oboch bokoch (obr. c) a nánožník pripevnite gombíkmi (obr. d).
 - 11 **PRIPEVNIENIE SEDAČKY KU KOČÍKU:** Sedadlo Seggiolino Pop-Up môžete pripevniť ku kočíku tak, aby smerovalo k mame alebo na ulicu. Umiestnite ho do stredu kočíka, pozdĺž symbolov (obr. a) a obidvomi rukami ho stláčajte smerom dole, až kým nezacvakne na miesto (obr. b). Aby ste zabezpečili správne zaistenie, chyťte sedadlo za prednú zábranu a potiahnite smerom hore.
 - 12 **UVOLNENIE SEDADLA Z KOČÍKA:** Stlačte dve tlačidlá na opierkach na ruky na sedadle (obr. a) a potom obidve páčky na spodnej strane (obr. b). Sedadlo ťahajte (obr. c), až kým sa neuvolní. Ak je opierka na chrbát úplne sklopená dopredu (v zatvorenej polohe, smerom na ulicu), sedadlo sa nedá uvoľniť z rámu (obr. d). V takom prípade zdvihnite opierku na chrbát do polohy používania pred uvoľnením sedadla z rámu (obr. e).
 - 13 **STRIEŠKA PROTI DAŽĎU:** Striešku proti dažďu natiahnite cez sedačku (obr. a), otvorte vonkajší gombík striešky (obr. b) a pripevnite striešku proti dažďu (obr. c).
 - 14 **Kryt proti dažďu** pripevnite zaháknutím gumených pútok k bočným gombíkom na opierke na nohy sedadla Seggiolino Pop-Up (obr. a). Správne pripevnený kryt proti dažďu (obr. b).
 - 15 **ZLOŽENIE KOČÍKA:** Ak chcete zložiť kočík so sedadlom smerujúcim na ulicu, stlačte rukoväť na nastavenie opierky na chrbát (obr. a) a opierku na chrbát úplne spustíte dopredu (obr. b). Ak ju chcete otvoriť, zdvihnite opierku na chrbát do polohy používania, až kým nezapadne na miesto (obr. c). Ak chcete zložiť kočík so sedadlom smerujúcim k mame, úplne sklopte opierku na chrbát (obr. d).
 - 16 **OSTRÁNENIE KRYTU:** Rozopnite kryt pozdĺž opierok na ruky (obr. a) a opierky na chrbát (obr. b), odstráňte kryt z opierky na nohy (obr. c), odopnite bočné gumené (obr. d), odskrutkujte (obr. e) a odstráňte popruhy na obidvoch stranách a nakoniec odstráňte medzinožný popruh zhora, pretlačte ho popod sedadlo (obr. f).

SÉRIOVÉ ČÍSLA

- 17 Seggiolino Pop-Up udáva informácie, ktoré vyplývajú z dátumu výroby výrobku.
 - Názov výrobku, dátum výroby a sériové číslo sedadla. Tieto informácie sú potrebné pri akýchkoľvek reklamáciách.

THE ORIGINAL ACCESSORY PEG PEREGO

Doplňky Peg Perego sú navrhnuté ako užitočné a praktické prostriedky na uľahčenie života rodičov. Zoznámte sa s celou sériou príslušenstva pre váš produkt na stránkach www.pegperego.com.

ČISTENIE A ÚDRŽBA

ÚDRŽBA VÝROBKU: chráňte výrobok pred atmosférickými vplyvmi: voda, dážď alebo sneh; nepretržité a dlhodobé vystavenie slnečnému žiareniu môže spôsobiť zmenu farby mnohých materiálov; uchovávajte výrobok na suchom mieste.

ČISTENIE SEDAČKY: pravidelne čistite umelohmotné časti vlhkou handričkou; nepoužívajte rozpúšťadlá alebo podobné prostriedky; kovové časti výrobku vysušte, aby nedošlo k ich zhrdzaveniu; udržiavajte v čistom stave všetky mobilné časti výrobku (regulačné mechanizmy, úchytné mechanizmy, kolesá...), odstraňujte z nich prach a piesok a v prípade potreby ich namažte ľahkým olejom.

ČISTENIE TEXTILNÝCH ČÁSTI:
Prach odstráňte vykefovaním textilných častí.

- Pri umývaní starostlivo dodržujte pokyny uvedené na štítku prítomom na kryte.
- Nepoužívať chlórové bielidlo.
- Nežehliť.
- Nečistiť za sucha.
- Škrvny nedostaňovať rozpúšťadlami.
- Nesušiť v bubnovej sušičke.

PEG-PÉREGO S.P.A.

Peg Perego SpA používa systém riadenia kvality, ktorý bol certifikovaný organizáciou TÜV Italia Srl v súlade s normou ISO 9001.

Spoločnosť Peg Pérego môže kedykoľvek vykonať zmeny a úpravy na modeloch, ktoré sú popísané v tejto publikácii, ak si to budú vyžadovať technické alebo obchodné podmienky.

ASISTENČNÁ SLUŽBA SPOLOČNOSTI PEG-PÉREGO

Ak by ste náhodou časti modelu stratili alebo by sa poškodili, používajte výhradne originálne náhradné diely Peg Pérego. V prípade prípadných opráv, výmen, informácií o výrobkoch, predaji náhradných dielov a príslušenstva sa obráťte na servisnú sieť Peg Pérego, pričom uveďte, ak by ste ho mali k dispozícii, sériové číslo výrobku.

tel. 0039/039/60.88.213

fax 0039/039/33.09.992

e-mail assistenza@pegperego.it

internetová stránka www.pegperego.com

Všetka práva duševného vlastníctva vzťahujúce sa na obsah tejto príručky sú majetkom spoločnosti PEG PEREGO SpA sú chránené platnými zákonmi.

HU_Magyar

Köszönjük, hogy a Peg-Pérego termékét választották.



FIGYELMEZTETÉS

FONTOS: Figyelmesen olvassa el a használati útmutatót, és őrizze meg későbbi használatra.

Az utasítások figyelmen kívül hagyásával veszélyeztetheti a gyermek biztonságát.

- Ezt a terméket 1 gyermek ülésben történő szállítására tervezték.
- Ne használja a terméket a gyártó által meghatározott mennyiségnél több személy szállítására.
- Ez a termék újszülötől 15 kg-os gyermek ülésben történő szállítására lett jóváhagyva.
- Ezt az árucikket azzal a céllal tervezték, hogy a Peg Perego Ganciomatic termékekkel kombinálva használják: Carrello Book / Team
- Az újszülötteknél tanácsos teljesen hátradönteni a háttámlát.
- **FIGYELEM** Használat előtt győződjön meg arról, hogy az ülés, babakocsiülés vagy autósülés rögzítő szerkezete megfelelően rögzül; győződjön meg róla, hogy a Peg Perego Ganciomatic termékek megfelelően rögzülnek a termékhez.
- **FIGYELEM** A termék összeszerelését és előkészítését csak felnőtt végezheti.
- Hiányos vagy meghibásodott alkatrész esetén ne használja a terméket.
- **FIGYELEM** Mindig használja a tartórendszert. Mindig használja az ötpontos biztonsági övet. Mindig rögzítse a csavaros övet a láb közti övhoz.
- **FIGYELEM** Soha ne hagyja felügyelet nélkül a gyermeket.
- Megálláskor mindig kapcsolja be a féket.
- **FIGYELEM** Használat előtt győződjön meg arról, hogy minden kapcsolószerkezet megfelelően rögzítve van.
- **FIGYELEM** Összecsukáskor és kinyitáskor a sérülések elkerülése érdekében győződjön meg róla, hogy a gyermek megfelelő távolságra van.
- **FIGYELEM** Ne engedje gyermekének, hogy a termékkel játsszon.
- Ne dugja az ujját a szerkezetekbe.
- A szerkezetek (fogantyú, háttámla) állítása közben ügyeljen gyermekére.
- Minden a fogantyúra vagy a fogantyúkra akasztott teher instabillá teheti a terméket; a maximálisan alkalmazható terhelésre vonatkozóan kövesse a gyártó útmutatásait.
- Ez előtámaszt nem a gyermek súlyának a megtartására tervezték; az előtámaszt nem a gyermek az ülésben tartására tervezték, és nem helyettesíti a biztonsági övet.
- Ne helyezzen a kosárba 5 kg-nál nehezebb súlyt. Ne tegyen az italtartóba az italtartóban meghatározottnál nehezebb súlyokat, és soha ne tegyen bele meleg italt. Ne helyezzen a tető zsebeibe (ha van) 0,2 kg-nál nehezebb súlyt.
- Ne használja a terméket lépcső vagy lépcsőfokok közelében; ne használja olyan helyen, ahol a gyermek kezének a közelében hőforrás, szabad lángok vagy veszélyes tárgyak találhatóak.
- Csak a gyártó/forgalmazó által forgalmazott vagy ajánlott cserealkatrészek használhatók.
- **FIGYELEM** Ne használja az esővédőt (ha van) zárt környezetben, és mindig ellenőrizze, hogy a gyermek nincs-e túlmelegedve; soha ne tegye hőforrás közelébe, és ügyeljen a cigarettára. Ne használja az esővédőt azt megtartani képes tetőrész vagy napellenző nélküli babakocsin. Az esővédőt kizárólag felnőtt felügyelete mellett használja. Győződjön meg róla, hogy a babakocsi mozgásakor az esővédő semmilyen szerkezetbe nem akad be; a babakocsi bezárása előtt mindig vegye le az esővédőt.
- **FIGYELEM** Ez a termék nem használható kocogás vagy görkorcsolyázás közben.

- A gyermek kiszedése vagy berakása alatt mindig kapcsolja be a féket.
- **FIGYELEM** Ne tegyen bele matracot.
- Ne használják a lekapcsoló fogantyúkat szállításhoz vagy a sportkocsi felemeléséhez úgy, hogy a gyermek benne ül.

A textil adataira vonatkozó képek eltérhetnek a vásárolt kollekciótól.

További információkért látogasson el honlapunkra: www.pegperegocom

A TERMÉK TULAJDONSÁGAI

- Ez a termék progresszív számozással van ellátva.
- Seggiolino Pop-Up egy megfordítható gyerekülés: a mamával szemben vagy a külvilággal szemben.

HASZNÁLATI UTASÍTÁS

- 1 **ELÜLSŐ RÚD** Az elülső rúd csatlakoztatásához csúsztassa a csatolóölelmeket a kartámaszba, majd tolja be az ülés felé addig, amíg a helyükre be nem pattannak („a” ábra). Az elülső rúd eltávolításához nyomja be a két gombot („b” ábra), és húzza ki az elülső rudat („c” ábra). A gyermek be- és kiszállásának megkönnyítése érdekében csak egy oldalán nyissa ki az elülső rudat.
- 2 **HÁTTÁMLA:** A háttámla beállításához emelje meg a fogantyút („a” ábra), és döntse hátra a háttámlát a kívánt pozícióba („b” ábra). A háttámla különböző pozíciókba állítható.
- 3 **LÁBTARTÓ:** a lábtámasz beállítása előtt győződjön meg arról, hogy a borítás megfelelően rögzítve van. Ha nincs, rögzítse megfelelően. A leengedéséhez nyomják lefelé a két kis kart és engedjék le („a” ábra); a felemeléséhez nyomják a lábtartót felfelé („b” ábra).
- 4 **5 PONTOS BIZTONSÁGI ÖV:** a becsatolásához vezessék be a deréköv szijának két csatját (rácsatolt vállpántokkal a „nyíl” a lábelvlasztó szíjja kattanási (b_nyíl). A kicsatolásához nyomják be a csat közepén elhelyezett, kerek gombot (c_nyíl) és húzzák a kültér felé a deréköv sziját (d_nyíl).
- 5 A deréköv szijának megszorításához azt húzzák mindkét oldalán a nyíl (a_nyíl) irányába, a meglazításához az ellentétes irányban járjanak el.
- 6 A biztonsági öv magasságának a beállításához csatolják ki a háttámla hátsó részén található két csatot. Húzzák maguk felé a vállpántokat (nyíl_a), egészen addig, míg a csatok kioldódnak, majd vezessék be őket a háttámlán található övbújtatóba (nyíl_b). Vegyék ki a vállpántokat a zsákból (nyíl_c) és vezessék be őket a legmegfelelőbb övbújtatóba (nyíl_d), majd ezt követően ismét csatolják be a két csatot a háttámla hátsó részén (nyíl_e). A csatok akkor vannak biztonságosan rögzítve, ha bekattannak (f_ábra).
- 7 **TETŐRÉSZ:** fűzze a tetőrész csatlakozóelemeit a gyerekülés csatlakozóelemeihez (a_ábra), gombolja be az ülés mindkét oldalának felső részébe (b_ábra), végül rögzítse oldalait a gumikkal (c_ábra). A tetőrész eltávolításához: fűzze ki a csatlakozóelemeiket és gombolja ki.
- 8 A megvásárolt kollekciótól függően a tetőrész különbözőképpen nyitható ki:
 - használja a hátsó részen a pánt dupla cipzárját (a_ábra).
 - lazítsa meg a hátsó részen a tépőzárát (b_ábra)
 - oldja ki a hátsó részen a gombot (c_ábra).
- 9 A háttámla teljesen döntött helyzetében a tetőrészt egyszerűen maga felé húzza tudja kinyitni (d_ábra). A tetőrész egy további napellenzővel rendelkezik. A kinyitáshoz húzza előre (e_ábra). A tetőrészen található egy hurok, amelyre felakaszthatja a gyermek kedvenc játékát (f_ábra).
- 10 **LÁBZSÁK** Emelje fel a lábtartót, helyezze fel a lábtartót és gombolja alulra (a_ábra), majd bújtsa át az elülső rúdon (b_ábra). Gombolja ki a tetőrész belső gombját mindkét

- oldalán (c_ábra) és gombolja be a lábzsákokat (d_ábra).
- 11 **AZ ÜLÉS BABAKOCSIVÁZHOZ RÖGZÍTÉSE:** A Seggiolino Pop-Up ülés a babakocsivázhoz menetirányban, illetve a menetiránnyal ellentétes helyzetben is rögzíthető. Helyezze fel középen a babakocsivázra a szimbólumok mentén („a” ábra), és nyomja le két kézzel addig, amíg a helyére nem pattan („b” ábra). A megfelelő rögzítés érdekében az elülső rúdnál fogva húzza felfelé az ülést.
 - 12 **AZ ÜLÉS BABAKOCSIVÁZRÓL VALÓ LEKAPCSOLÁSA:** Nyomja meg az ülés kartámaszának két gombját („a” ábra), majd az alatta található két kart („b” ábra); húzza felfelé az ülést („c” ábra) addig, amíg az le nem válik. Ha a háttámla teljesen előre van döntve (zárt, előre néző helyzetben van), az ülés nem oldható le a vázról („d” ábra). Ebben az esetben az ülés vázról való leoldása előtt emelje meg a háttámlát használati pozícióba („e” ábra).
 - 13 **ESŐVÉDŐ:** állítsa be az esővédőt a gyerekülésre (a_ábra), gombolja ki a tetőrész külső gombját (b_ábra) és rögzítse az esővédőt (c_ábra).
 - 14 **A gumiknak a Seggiolino Pop-Up üléshez tartozó lábtartó oldalán található gombokhoz való rögzítésével rögzítse föl az esővédőt („a” ábra). Az esővédő megfelelően van rögzítve („b” ábra).**
 - 15 **A BABAKÖCSI ÖSSZECUKÁSA:** Ha az ülés menetirányban van a babakocsivázra rögzítve, a babakocsi összecukásához nyomja meg a háttámlaállító fogantyút („a” ábra), és döntse teljesen előre a háttámlát („b” ábra). A kinyitáshoz emelje meg a háttámlát használati pozícióba, amíg az a helyére nem pattan („c” ábra). Ha az ülés menetiránnyal szemben van a babakocsivázra rögzítve, a babakocsi összecukásához döntse teljesen hátra a háttámlát („d” ábra).
 - 16 **A HUZAT ELTÁVOLÍTÁSA:** Patentolja ki a huzatot a kartámasz („a” ábra) és a háttámla („b” ábra) mentén, vegye le a huzatot a lábtartóról („c” ábra), oldja ki az oldalsó tépőzárakat („d” ábra), majd mindkét oldalon csavarozza ki és távolítsa el a gyerekülés biztonsági övét („e” ábra), végül az ülés alól nyomva felülről távolítsa el a lábválasztó övet („f” ábra).

SOROZATSZÁMOK

- 17 A Seggiolino Pop-Up a terméket a gyártásakor a rá vonatkozó információval látja el.
_ Ez az információ a termék nevét, a gyártási idejét és a gyermekülést.
Az esetleges reklamáció esetén ezeket az adatokat kérjük megadni.

THE ORIGINAL ACCESSORY PEG PEREGO

A Peg Perego tartozékok fejlesztése úgy történt, hogy hasznos és gyakorlatias támogatással megkönnyítsék a szülők életét. Fedezd fel Peg Perego termékedhez tartozó valamennyi tartozékot a www.pegperego.com honlapon.

TISZTÍTÁS ÉS KARBANTARTÁS

A TERMÉK KARBANTARTÁSA: védjék meg az időjárási viszontagságoktól: víztől, esőtől vagy hótól; a napsütésnek való folytonos és hosszadalmas kitétel sok alapanyagban színváltozást okozhat; száraz helyen tárolják a terméket.

A GYERKÉLÉS TISZTÍTÁSA: egy nedves törlőruhával, oldószerek vagy egyéb hasonló termékek alkalmazása nélkül, rendszeresen tisztítsák meg a műanyagból készült részeket; tartsanak szárazon minden fémből készült részt a rozsdásodás megelőzése céljából; tisztítsák le a port vagy a homokot minden mozgó részről (szabályozó mechanizmusok, összekapcsoló mechanizmusok, kerekek...) és szükség esetén könnyű olajjal kenjék be.

A SZÖVETRÉSZEK TISZTÍTÁSA:

Kefélje át a textilrészeket a portalanításhoz.

- Mosáskor szigorúan tartsa be a huzatára varrt címkén feltüntetett utasításokat.
- Ne használjon klórtartalmú fehérítőt.
- Ne vasalja.
- Ne vegytisztíttassa.
- A foltok eltávolításához ne használjon oldószereket.
- Ne tegye szárítógépbe.

PEG-PÉREGO S.P.A.

A Peg Perego SpA az ISO 9001 szabványnak megfelelően TÜV Italia Srl által hitelesített minőségirányítási rendszerrel rendelkezik. A Peg-Pérego az ebben a kiadványban ismertetett modelleknel műszaki vagy kereskedelmi jellegű okokból kifolyólag bármikor végrehajthat módosításokat.

PEG-PÉREGO VEVŐSZOLGÁLAT

Ha a modell részei véletlenül elvesznek vagy megsérülnek, akkor csak eredeti Peg Perego cserealkatrészeket használjanak! Az esetleges javítások, cserék, a termékekkel kapcsolatos információk valamint az eredeti alkatrészek és tartozékok értékesítése ügyében vegyék fel a kapcsolatot a Peg Perego Vevőszolgálatával, meghatározva a termék sorozatszámát, amennyiben a rendelkezésükre áll.

tel. 0039/039/60.88.213

fax 0039/039/33.09.992

e-mail assistenza@pegperego.it

internetes weboldal www.pegperego.com

A kezelési útmutató tartalmával kapcsolatos minden szellemi tulajdonjog a PEG PEREGO S.p.A. tulajdonát képezi, és az érvényes jogszabályok hatálya alá tartozik.

SL Slovenščina

Hvala, ker ste izbrali izdelek Peg-Pérego.



OPOZORILO

- **POMEMBNO:** ta navodila pozorno preberite in jih shranite za uporabo v prihodnje. **Otrokova varnost bi lahko bila ogrožena, če teh navodil ne boste upoštevali.**
- Izdelek je zasnovan za prevoz 1 otroka v sedežu.
- Izdelek ne uporabljajte za prevažanje več otrok kot navaja izdelovalec.
- Sedež izdelka je namenjen otrokom od rojstva do teže 15 kg.
- Ta izdelek je namenjen za uporabo z drugimi izdelki Peg Perego Ganciomatic: voziček Carrello Book / Team.
- Pri novorojenčkih se priporoča nastavitve hrbtnega naslona v najnižjo lega.
- **OPOZORILO:** preverite, ali so telo vozička, enota sedeža oziroma naprave za pritrjevanje na avtosedež pred uporabo pravilno nastavljeni. Preverite ali je izdelek sistema Ganciomatic pravilno pritrjen.
- **OPOZORILO:** Izdelek mora sestaviti in pripraviti odrasla oseba.
- Izdelek ne uporabljajte, če manjka kateri od njegovih delov ali če je poškodovan.
- **OPOZORILO:** zmeraj uporabljajte zadrževalni sistem, peterni pas in pas presredka skupaj s pasom za trup.
- **OPOZORILO:** otroka nikoli ne puščajte brez nadzora.
- Med mirovanjem vozička zmeraj uporabite zavoro.
- **OPOZORILO:** preverite, ali so pred uporabo vključene vse blokirne naprave.
- **OPOZORILO:** otrok naj bo med razpiranjem in zlaganjem tega izdelka na ustrezni varnostni razdalji, da bi se izognili poškodbam.
- **OPOZORILO:** otroku ne pustite igrati s tem izdelkom.
- Ne vstavljajte prstov v mehanizme.
- Pazite tudi, da otroka ne poškodujete med prilagajanjem mehanizmov (krmila, naslona).
- Vsakršna obtežitev krmila ali ročajev bi lahko destabilizirala voziček. Upoštevajte navodila izdelovalca o največji nosilnosti vozička.
- Sprednja palica ni zasnovana tako, da bi lahko podpirala težo otroka. Ni namenjena zadrževanju otroka na sedežu in ni nadomestek za pas trupa.
- V košare ne vstavljajte več kot 5 kg teže.
- Držala za skodelice ne obremenjujte bolj, kot je navedeno na samem držalu za skodelico, in vanj ne vstavljajte skodelic z vročo pijačo. V morebitne žepke ponjave ne vstavljajte predmetov, težjih od 0,2 kg.
- Izdelek ne uporabljajte v bližini stopnišč in stopnic, virov vročine, odprtega ognja ali nevarnih predmetov v otrokovem dosegu.
- Uporabljajte izključno nadomestne dele, ki jih vam priskrbi ali priporoča proizvajalec/distributer.
- **OPOZORILO:** Morebitne dežne zaščite ne uporabljajte v zaprtih prostorih in redno preverjajte, ali otroku morda ni pretoplo. Vozička ne puščajte preblizu virom vročine in prižganim cigaretam. Dežne prevleke se ne sme uporabljati na vozičku brez strehice ali senčnika, na kateri jo je mogoče pripeti. Uporaba dežne prevleke je dovoljena le pod nadzorom odrasle osebe. Preverite, ali dežna zaščita ne vpliva na kateri koli premični del vozička. Preden voziček zložite, zmeraj odstranite dežno zaščito.
- **OPOZORILO:** ta izdelek ni primeren za tek ali rolanje.
- Uporabite zavoro, preden otroka posedite v voziček ali ga vzamete iz njega.
- **OPOZORILO:** ne vstavljajte vzmetnice.
- Ne uporabljajte ročajev za odpenjanje za prenašanje ali dviganje vozička, ko je v njem otrok.

Slike delov iz blaga se lahko razlikujejo od vaše kolekcije.

Za dodatne informacije si oglejte našo spletno stran: www.pegperegogo.com

LASTNOSTI IZDELKA

- Ta izdelek ima svojo zaporedno številko.
- Športni sedež Seggiolino Pop-Up je obrnljiv športni sedež: proti staršu ali v svet.

NAVODILA ZA UPORABO

- 1 **PREDNJE VAROVALO:** Če želite vpeti prednje varovalo, primite priključka in ju vstavite v naslona za roki ter potisnite prednje varovalo proti sedišču, tako da se zaskoči (slika a). Če želite prednje varovalo sneti, pritisnite dva gumba (slika b) in varovalo izvlecite (slika c). Odprite prednje varovalo le na eni strani, da otroku omogočite lažje vstopanje in izstopanje.
- 2 **HRBTNI NASLON:** za nastavitve hrbtnega naslona dvignite ročaj (slika a) in hrbtni naslon nagnite v želeno lego (slika b). Hrbtni naslon je mogoče nastaviti v različne položaje.
- 3 **NASLON ZA NOGE:** pred nastavljanjem naslona za noge se prepričajte, da je vreča napeta na ustreznih nosilcih, če ni tako, pa jo ustrezno napnite. Da bi ga spustili, potisnite navzdol oba vzvoda in ga potisnite navzdol (slika a); da bi ga dvignili, ga potisnite navzgor (slika b).
- 4 **5-TOČKOVNI VARNOSTNI PAS:** da bi ga pripeli, vstavite obe sponki jermena za okoli pasu (ko sta naramnici pripeti, puščica_a) v mednožni jermenček, dokler sponka ne klikne (puščica_b). Da bi ga odpeli, pritisnite okrogli gumb na sponki navzgor (puščica_c) in povlecite jermen za okoli pasu navzven (puščica_d).
- 5 Da bi zategnili jermen okoli pasu, povlecite z obeh strani v smeri puščice (puščica_a), da bi ga popustili, naredite nasprotno.
- 6 Če želite nastaviti višino varnostnega pasu, sprostite sponki na zadnji strani opore. Naramnici povlecite proti sebi (puščica_a), dokler se sponki ne sprostita in ju lahko vstavite v zanki okvira (puščica_b). Naramnici odstranite iz naslonjala (puščica_c) in ju vstavite v najprimernejšo zanko (puščica_d), nato sponki znova priključite na zadnjo stran opore (puščica_e). Sponki sta varno pripeti, ko zaslišite zvok (sl_f).
- 7 **STREHICA:** vstavite kavlja strehice v priključka na sedežu (slika a), pripnite strehico v zgornjem delu na obeh straneh sedeža (slika b), nazadnje pa jo ob straneh pripnite z elastičnima trakova (slika c). Če želite strehico sneti, sledite naslednjemu postopku: izvlecite kavlja in odprite gumba.
- 8 Glede na kupljeno kolekcijo lahko strehico odprete na različne načine:
 - uporabite dvojni drsnik zadrge na zadnji strani (slika_a);
 - odpnite sprjemalni trak na zadnji strani (slika_b);
 - odprite gumb na zadnji strani (slika_c);
- 9 Ko je hrbtni naslon v celoti nagnjen nazaj, lahko strehico odprete preprosto tako, da jo povlecite proti sebi (slika_d). Strehica ima dodatni vložek, ki služi kot senčnik. Če ga želite odpreti, ga povlecite naprej (slika_e). Strehica ima zanko, za katero lahko obesite otrokovo najljubšo igračo (slika_f).
- 10 **POKRIVALO ZA NOGE:** dvignite naslon za noge, navlecite nanj pokrivalo za noge in ga pripnite na spodnji strani (slika), nato pa pokrivalo za noge povlecite pod prednje varovalo (slika b). Odprite gumba na notranji strani strehice, na obeh straneh (slika c) in pripnite pokrivalo za noge (slika d).
- 11 **PRIPETJE SEDEŽA NA VOZIČEK:** Seggiolino Pop-Up je mogoče pripeti na voziček tako, da je usmerjen proti materi ali proti cesti. Sedež postavite v sredino vozička, kot je označeno (slika a) in ga z obema rokama potisnite navzdol, tako da se zaskoči (slika b). Da preverite, ali je pravilno pripet na voziček, primite za prednje varovalo in ga povlecite navzgor.

- 12 **ODPETJE SEDEŽA Z VOZIČKA:** Pritisnite gumba, ki se nahajata na naslonih za roko na sedežu (slika a), zatem pa še dve ročici pod njima (slika b), pri tem pa sedež povlecite navzgor (slika c), tako da se odpne. Če je hrbtni naslon nagnjen v celoti naprej (v zaprtem položaju naprej), sedeža ni mogoče sneti z vozička (slika d). Nato obrnite hrbtni naslon nazaj v položaj uporabe in sedež snemite z vozička (slika e).
- 13 **DEŽNA PREVLEKA:** namestite dežno prevleko na sedež (slika a), odprite gumb na zunanji strani strehice (slika b) in pripnite dežno prevleko (slika c).
- 14 Pritrdite dežno prevleko, tako da elastično vrvico pripnete na stranski gumb naslona za noge na sedežu Seggiolino Pop-Up (slika a). Dežna prevleka je pritrjena (slika b).
- 15 **ZLAGANJE:** Če želite zložiti voziček s sedežem, ki je usmerjen proti cesti, pritisnite ročaj za nastavitve hrbtnega naslona (slika a) in ga obrnite v celoti naprej (slika b). Če ga želite odpreti, obrnite hrbtni naslon nazaj (tako da se zaskoči), v položaj uporabe (slika c). Če želite zložiti voziček s sedežem, ki je usmerjen proti materi, nagnite hrbtni naslon popolnoma nazaj (slika d).
- 16 **SNĚMANJE PREVLEKE:** odprite prevleko na naslonih za roko (slika a) in na hrbtnem naslonu (slika b), snemite jo z naslona za noge (slika c), snemite elastična trakova ob straneh (slika d), odvijte pas na obeh straneh (slika e) in snemite pasova, nazadnje pa od zgoraj izvlcite mednožni pas (tako da ga potisnete izpod sedeža) (slika f).

SERIJSKE ŠTEVILKE

- 17 Na izdelku Seggiolino Pop-Up so navedene informacije, ki so na razpolago v času izdelave izdelka.
 - _ Ime izdelka, datum proizvodnje in serijska številka sedeža.
 Ti podatki so potrebni za vsakršne pritožbe.

THE ORIGINAL ACCESSORY PEG PEREGO

Dodatna oprema Peg Perego je zasnovana kot uporaben in priročen pripomoček, ki staršem olajša življenje. Vso dodatno opremo za vaš izdelek Peg Perego si lahko ogledate na spletni strani www.pegperego.com.

ČIŠČENJE IN VZDRŽEVANJE

VZDRŽEVANJE IZDELKA: zaščitite pred atmosferskimi vplivi: vodo, dežjem ali snegom; daljše izpostavljanje soncu lahko povzroči spremembo barve veliko materialov; izdelek vedno spravljajte na suhem mestu.

ČIŠČENJE ŠPORTNEGA VOZIČKA: plastične dele redno brišite z vlažno krpo. Ne uporabljajte topil ali drugih podobnih izdelkov; pazite, da bodo vsi kovinski deli suhi, da bi preprečili rjo; pazite, da premični deli (mehanizmi za uravnavanje, mehanizmi za pripenjanje, kolesa ...) ne bodo prašni in, če je to potrebno, jih podmažite z lahkim oljem.

ČIŠČENJE DELOV IZ BLAGA:

S krtačko odstranite prah z delov iz blaga.

- Pri pranju upoštevajte navodila z etikete, ki je priložna na prevleki izdelka.
- Ne uporabljajte klorovega belila.
- Ne likajte.
- Ne uporabljajte kemičnega čiščenja.
- Madežev ne odstranjujte s topli.
- Ne uporabljajte sušilca za perilo z vrtljivim bobnom.

PEG-PÉREGO S.P.A.

Družba Peg Perego SpA je pridobila certifikat sistema vodenja kakovosti s strani akreditiranega organa TÜV Italia Srl v skladu s standardom ISO 9001.

Peg Perego se lahko kadarkoli odloči, da bo spremenil modele, objavljene v katalogu, najsi bo to zaradi tehničnih ali podjetniških razlogov.

CENTER ZA POMOČ UPORABNIKOM

Če izgubite ali poškodujete sestavni del izdelka, uporabite izključno originalne rezervne dele Peg Pérego. V primeru popravil, zamenjav, podatkov o izdelku in naročila originalnih nadomestnih delov in dodatkov, se obrnite na službo za pomoč uporabnikom Peg Perego, pri tem pa navedite serijsko številko izdelka, če je le-ta navedena.

Tel. 0039/039/6088213

Faks. 0039/039/3309992

E-pošta: assistenza@pegperego.it

E-pošta: www.pegperego.com

Vse pravice intelektualne lastnine v zvezi z vsebino teh uporabniških navodil so last družbe PEG PEREGO S.p.A. in so zaščitene z veljavnimi zakoni.

RU_Русский

Благодарим вас за то, что вы выбрали продукцию компании Peg-Perego.



ПРЕДУПРЕЖДЕНИЕ

ВАЖНО! Внимательно прочитайте эти инструкции и сохраните их для последующего использования. Невыполнение этих инструкций может поставить под угрозу безопасность ребенка.

- Данное изделие предназначено для перевозки в коляске 1 ребенка.
- Не используйте данное изделие для большего числа пассажиров, чем предусмотрено производителем.
- Данное изделие предназначено для перевозки в коляске детей с рождения и до достижения ими веса 15 кг.
- Данное изделие предназначено для детей от рождения и до 36 месяцев, весом не более 15 кг.
- Данное изделие предназначено для использования вместе с изделиями Peg Perego Ganciomatic: Carrello Book / Team.
- Для младенцев мы рекомендуем раскладывать спинку полностью.
- **ВНИМАНИЕ!** Перед использованием убедитесь в том, что корпус коляски, блок сиденья или устройство крепления автокресла правильно установлены; убедитесь, что изделия Peg Perego Ganciomatic правильно прикреплены к коляске.
- **ВНИМАНИЕ!** Сборка и подготовка изделия должны выполняться взрослым.
- Не пользуйтесь данным изделием в случае отсутствия каких-либо деталей или при наличии признаков неисправности.
- **ВНИМАНИЕ!** Всегда пользуйтесь системой предохранительного крепления. Обязательно используйте систему ремней с 5-точечным креплением. Всегда используйте ответвление ремня вместе с поясным ремнем.
- **ВНИМАНИЕ!** Никогда не оставляйте ребенка без присмотра.
- Всегда включайте тормоз, когда коляска находится в неподвижном положении.
- **ВНИМАНИЕ!** Перед использованием убедитесь, что задействованы все фиксирующие приспособления.
- **ВНИМАНИЕ!** Во избежание травм при раскладывании и складывании коляски убедитесь, что ребенка в ней нет.
- **ВНИМАНИЕ!** Не разрешайте ребенку играть с изделием.
- Не вставляйте пальцы в механизмы.
- Будьте осторожны, чтобы не травмировать ребенка при регулировке механизмов (ручки, спинки).
- Подвешивание тяжелых предметов на ручку или на рукоятки может сделать коляску неустойчивой. Соблюдайте инструкции производителя в отношении максимальных перевозимых грузов.
- Передний бампер не предназначен для выдерживания веса ребенка. Он не предназначен для того, чтобы удерживать ребенка в кресле, и не заменяет собой поясного ремня.
- Не нагружайте корзины весом свыше 5 кг.
- Не вставляйте в держатель стаканчика вес, превышающий вес, указанный непосредственно на держателе, никогда не наливайте в стаканчик горячие напитки. Не помещайте в карманы капюшона (при их наличии) вес, превышающий 0,2 кг.
- Не пользуйтесь изделием вблизи лестниц или ступенек, источников тепла, открытого пламени или опасных предметов, находящихся в пределах досягаемости ребенка.
- Используйте только запасные части, поставляемые или

рекомендуемые производителем/дистрибьютором.

- **ВНИМАНИЕ!** Не используйте дождевик (при наличии) в помещении, регулярно проверяйте, не перегрелся ли ребенок; не оставляйте коляску вблизи источников тепла, а также держитесь подальше от зажженных сигарет. Дождевик нельзя использовать на коляске без капюшона или зонтика, который мог бы его держать. Используйте дождевик только под присмотром взрослого. Убедитесь, что дождевик не создает помех для движущихся частей шасси или коляски; всегда снимайте дождевик перед складыванием коляски.
- **ВНИМАНИЕ!** Данное изделие не предназначено для использования во время пробежек или катания на коньках.
- Всегда включайте тормоз, усаживая ребенка в коляску и вынимая его.
- **ВНИМАНИЕ!** Не добавляйте никакие матрасов.
- Не используйте ручки отсоединения для перевозки или подъема прогулочной коляски, в которой находится ребенок.

Иллюстрации, на которых изображены элементы из ткани, могут не соответствовать приобретенной коллекции.

Для получения более подробной информации посетите наш веб-сайт: www.pegperego.com

ХАРАКТЕРИСТИКИ ИЗДЕЛИЯ

- Данное изделие имеет порядковый номер.
- Seggiolino Pop-Up — это реверсивное автокресло: лицевой стороной оно обращается к маме или наружу.

ИНСТРУКЦИЯ ПО ЭКСПЛУАТАЦИИ

- 1 **ПЕРЕДНИЙ БАМПЕР:** чтобы присоединить передний бампер, вставьте крепления в подлокотники и, нажимая, подвиньте в сторону сиденья, чтобы они зафиксировались (рис. «a»). Чтобы снять бампер, нажмите две кнопки (рис. «b») и вытяните его (рис. «c»). Чтобы посадить ребенка в коляску или высадить его, открывайте передний бампер только с одной стороны.
- 2 **СПИНКА:** чтобы отрегулировать положение спинки, поднимите ручку (рис. a) и установите спинку в нужное положение (рис. b). Спинку можно установить в различных положениях.
- 3 **ПОДНОЖКА:** для опускания сместите два рычага вниз и опустите (рис. a); для поднятия сместите подножку вверх (рис. b).
- 4 **ПЯТИТОЧЕЧНЫЙ РЕМЕНЬ БЕЗОПАСНОСТИ:** перед регулированием подножки убедитесь, что ее покрытие установлено должным образом. Если это не так, установите его правильно. Чтобы застегнуть ремень безопасности, вставьте до щелчка две защелки поясного ремня (с прикрепленными к ним лямками, см. стрелка_a) в пружину на вставке для разделения ног (стрелка_b). Чтобы расстегнуть ремень, нажмите на круглую кнопку, расположенную в центре пружины (стрелка_c) и потяните поясной ремень наружу (стрелка_d).
- 5 Для подтягивания поясного ремня потянуть с обеих сторон, в направлении стрелки (стрелка_a), чтобы отпустить — выполнить обратное действие.
- 6 Для регулировки ремня безопасности по высоте, отстегните обе пружины на обратной стороне спинки. Вытягивайте плечевые лямки на себя (стрелка_a), пока пружины не освободятся, после чего вставьте их в отверстия спинки (стрелка_b) Выньте плечевые лямки из обивки (стрелка_c) и протолкните их в подходящие по высоте отверстия (стрелка_d), затем заново закрепите пружины на обратной стороне спинки (стрелка_e). Пружины надежно застегиваются со щелчком (рис.f).

- 7 **КАПЮШОН:** вставьте крепления капюшона в крепления спинки (рис. а), пристегните верхнюю часть капюшона с обеих сторон спинки (рис. б), а затем зафиксируйте боковые стороны резинками (рис. с).
Чтобы снять капюшон: выньте крепления и отстегните капюшон.
- 8 В зависимости от приобретенной коллекции, капюшон можно открыть различными способами:
- используя двойной бегунок застежки-молнии сзади (рис. а).
- расстегнув застежку-липучку сзади (рис. б)
- расстегнув кнопку сзади (рис. с).
- 9 При полностью откинутой спинке можно открыть капюшон, просто потянув его на себя (рис. d). В капюшоне еще имеется специальная вставка, которая служит зонтиком.
Чтобы открыть ее, потяните ее вперед (рис. е). В капюшоне есть небольшая прорезь, за которую можно подвесить любимую игрушку ребенка (рис. f).
- 10 **МУФТА ДЛЯ НОГ:** поднимите опору для ног, вставьте муфту для ног и пристегните ее снизу (рис. а); затем протяните муфту для ног под передним бампером (рис. б). Отстегните внутренние кнопки капюшона с обеих сторон (рис. с) и пристегните муфту для ног (рис. d).
- 11 **КРЕПЛЕНИЕ СИДЕНЬЯ К ШАССИ:** сиденье Seggiolino Pop-Up можно закрепить на шасси в двух положениях – чтобы ребенок сидел лицом к матери или спиной к ней. Установите люльку в центральной части шасси вдоль символов (рис. «а») и нажмите двумя руками вниз до защелкивания (рис. «б»).
Чтобы проверить надежность фиксации, возьмите сиденье за передний бампер и потяните вверх.
- 12 **СНЯТИЕ СИДЕНЬЯ С ШАССИ:** Нажмите на две кнопки на подлокотниках сиденья (рис. «а»), затем на два рычага внизу (рис. «б») и потяните сиденье вверх (рис. «с»), чтобы снять с шасси. Если спинка полностью наклонена вперед (в закрытом положении, «лицом к улице»), сиденье невозможно снять с шасси (рис. d). В таком случае, чтобы снять сиденье с шасси, поднимите спинку в рабочее положение (рис. е).
- 13 **ДОЖДЕВИК:** наденьте дождевик на сиденье (рис. а), отстегните внешнюю кнопку капюшона (рис. б) и пристегните дождевик (рис. с).
- 14 Закрепите дождевик, пристегнув эластичные ремешки к боковым кнопкам на подставке для ног сиденья Seggiolino Pop-Up (рис. «а»). Теперь дождевик закреплен правильно (рис. «б»).
- 15 **СКЛАДЫВАНИЕ КОЛЯСКИ:** чтобы сложить коляску, когда сиденье находится в положении «лицом к улице», нажмите на ручку регулировки спинки (рис. «а») и полностью сложите ее вперед (рис. «б»).
Чтобы раскрыть ее, поднимите спинку в рабочее положение, пока она не защелкнется на месте (рис. с). Чтобы сложить коляску, когда сиденье находится в положении «лицом к маме», полностью разложите спинку (рис. «d»).
- 16 **СНЯТИЕ ОБИВКИ:** Отстегните обивку с подлокотников (рис. а) и спинки (рис. б), снимите обивку с подставки для ног (рис. с), отстегните боковые эластичные ремешки (рис. d), отверткой отсоедините (рис. е) и снимите ремни безопасности с обеих сторон, и в завершение снимите ляжку, проходящую между ногами, сверху, протолкнув ее снизу сиденья вверх (рис. f).

СЕРИЙНЫЕ НОМЕРА

- 17 Серийные номера на коляске Seggiolino Pop-Up несут необходимую информацию, касающуюся даты ее изготовления.
_ Название изделия, дата изготовления, серийный номер сиденья.

Эти данные необходимо указывать в любых претензиях.

THE ORIGINAL ACCESSORY PEG PEREGO

Принадлежности Peg Perego разработаны как полезные и практичные средства для облегчения жизни родителей. Ознакомьтесь со всеми принадлежностями к вашему изделию на веб-сайте www.pegperego.com

ЧИСТКА И УХОД

УХОД ЗА ИЗДЕЛИЕМ: защитите изделие от атмосферных осадков - снега или дождя. Постоянная и продолжительная подверженность солнечным лучам может вызвать цветные изменения многих материалов. Храните это изделие в сухом месте.

ЧИСТКА АВТОКРЕСЛА: периодически очищайте пластмассовые детали влажной тряпкой, без использования растворителей и сходных веществ. Держите металлические части изделия сухими, чтобы предотвратить образование ржавчины. Поддерживайте чистоту всех движущихся деталей (регулирующие и соединительные детали, колеса и т.д.), удаляя пыль и песок. При необходимости, смажьте их легким маслом.

ЧИСТКА ТКАНЫХ ЧАСТЕЙ:

Почистите тканевые детали щеткой, чтобы удалить пыль.

- При стирке точно следуйте инструкциям на этикетке, вшитой в чехол изделия.
- Не использовать хлорный отбеливатель.
- Не гладить.
- Не подвергать химической чистке.
- Не удалять пятна растворителями.
- Не сушить в сушилке.

PEG-PEREGO S.P.A.

В компании Peg Perego SpA внедрена система управления качеством, сертифицированная TÜV Italia Srl по стандарту ISO 9001.

Компания Peg-Perego имеет право вносить в любой момент изменения в модели, описанные в настоящем издании, по причинам технического или коммерческого характера.

СЛУЖБА ОБСЛУЖИВАНИЯ PEG-PEREGO

В случае утери или повреждения частей изделия, используйте только фирменные запасные части Peg-Perego. Для выполнения ремонта, замены деталей, получения справок об изделии, продаже фирменных запчастей и принадлежностей вы можете обращаться в службу обслуживания Peg-Perego, с обязательным указанием серийного номера коляски, если он имеется.

Срок службы: 3 года.

Гарантийный срок: 12 месяцев

тел.: 0039/039/60.88.213 факс 0039/039/33.09.992
e-mail assistenza@pegperego.it
сайт в интернете: www.pegperego.com



Соответствует требованиям
технического регламента TP TC
007/2011

Изготовитель: PEG PEREGO S.P.A. (Пег Перего С.П.А.); Адрес: Via de Gasperi 50 - 20862 ARCORE (MB), Italy (Виа де Гаспери 50 - 20862 Аркорпе (МБ), Италия).

Страна производства: Италия.

TR_Türkçe

Bir Peg-Pérego ürününü tercih ettiğiniz için size teşekkür ederiz.



UYARI

ÖNEMLİ: bu talimatları dikkatli bir şekilde okuyunuz ve gelecekte kullanmak için saklayınız. Bebeğin güvenliği, eğer bu talimatları riayet edilmez ise, tehlikeye atılabilir.

- Bu ürün, oturma yerinde 1 bebeğin taşınması için tasarlanmıştır.
- Bu ürünü, üretici firma tarafından öngörülenden daha fazla sayıda bebeğin oturması için kullanmayınız.
- Bu ürün, doğumdan itibaren oturma yerinde 15 kg. ağırlığa kadar olan bebekler için geçerlidir.
- Bu ürün, aşağıdaki Peg Perego Ganciomatic ürünleri ile birlikte kullanılmak üzere tasarlanmıştır: Carrello Book / Team.
- Bebekler için, koltuk arkalığını tamamen geriye yatırmanızı öneririz.
- **DİKKAT** Kullanmadan önce, koltuğun veya puset koltuğunun veya oto koltuğun bağlantı mekanizmalarının doğru şekilde takıldığından emin olunuz; Peg Perego Ganciomatic ürünlerinin ürüne doğru şekilde takıldığından emin olunuz.
- **DİKKAT** Ürünün montaj ve hazırlık işlemleri, sadece yetişkinler tarafından gerçekleştirilmelidir.
- Bu ürünü, eğer eksik veya kırık parçalar mevcut ise, kullanmayınız.
- **DİKKAT** Daima sınırlama sistemini kullanınız. Daima beş noktali emniyet kemeri kullanınız. Bel kemerini daima bacak arası kemerine takınız.
- **DİKKAT** bebeğinizi asla tek başına bırakmayınız.
- Durdurulduğu zaman, freni daima kilitleyiniz.
- **DİKKAT** Kullanmadan önce, tüm bağlantı mekanizmalarının doğru şekilde takıldığından emin olunuz.
- **DİKKAT** Açma ve kapatma işlemlerinde, bebeğin yaralanmasını önlemek için emniyet mesafesinde olduğundan emin olunuz.
- **DİKKAT** Bebeğin bu ürün ile oynamasına izin vermeyiniz.
- Mekanizmaların içine parmaklarınızı sokmaktan kaçınınız.
- Mekanizmaların (bağlantı çubuğu, arkalık) ayarlama işlemleri gerçekleştirildiği zaman, bebeğin mevcudiyetine dikkat ediniz.
- Bağlantı çubuğuna veya kollara asılan her yük, ürünün dengesini bozabilir; kullanılabiliir azami yüklerle ilişkin üretici firmanın talimatlarını takip ediniz.
- Ön bariyer, bebeğin ağırlığı taşımak üzere tasarlanmamıştır; ön bariyer, bebeği oturma yerinde tutmak üzere dizayn edilmemiştir ve emniyet kemerinin yerini geçmez.
- Sepete 5 kg'dan fazla ağırlığa sahip yükler koymayınız. Bardaklıklara aynı bardaklıklarda belirtilenden fazla ağırlıklar ve asla sıcak içecekler koymayınız. Çantaların içine 0.2 kg'dan daha ağır olan tenteleri (eğer mevcut ise) koymayınız.
- Ürünü basamakların veya merdivenlerin yakınında kullanmayınız; ısı kaynaklarının, serbest alevlerin veya bebeğin ulaşabileceği tehlikeli nesnelerin yanında kullanmayınız.
- Sadece üretici/distribütör tarafından önerilen veya tedarik edilen yedek parçalar kullanılmalıdır.
- **DİKKAT** Şemsiyeyi (eğer mevcut ise) kapalı ortamlarda kullanmayınız ve bebeğin terlediğini daima kontrol ediniz; ısı kaynaklarının yanına asla koymayınız ve sigaralara dikkat ediniz. Yağmur tentesi bebek arabasına tenteyi tutabilen güneşlik ya da örtü takılmadan kullanılmamalıdır. Yağmur tentesini sadece yetişkin gözetiminde kullanın. Şemsiyenin bebek arabasının veya pusetin hareket halindeki hiçbir mekanizması ile engellenmediğinden emin olunuz; bebek arabasını veya pusetinizi kapatmadan önce, şemsiyeyi daima çıkartınız.

- **DİKKAT** Bu ürün, jogging veya patenlerle kaymak için uygun değildir.
- Bebeği bindirme ve indirme işlemleri sırasında freni daima kilitleyiniz.
- **DİKKAT** Hiçbir minder eklemeyiniz.
- Ayırma kulplarını, puseti içerisinde bebek varken taşımak veya yukarı kaldırmak için kullanmayınız.

Kumaş detaylarına ait resimler satın alınan koleksiyondan farklı olabilir.

Daha fazla bilgi için, web sitemizi ziyaret edin: www.pegperego.com

ÜRÜN ÖZELLİKLERİ

- Bu ürün artan şekilde numaralandırılmıştır.
- Seggiolino Pop-Up çok yönlü bir bebe koltuğudur: Anneye doğru veya dışarıya doğru yönlendirmeli.

KULLANIM KILAVUZU

- 1 **ÖN PANEL:** Ön paneli sabitlemek için bağlantı parçalarını kol dayamalarına kaydırın ve koltuğu yerine oturana kadar ileri doğru itin (şek. a). Ön paneli yerinden çıkarmak için iki düğmeye (şek. b) basın ve paneli çekip çıkarın (şek. c). Çocuğun giriş çıkışını kolaylaştırmak için ön paneli sadece bir taraftan açın.
- 2 **KOLTUK ARKALIĞI:** koltuk arkalığını ayarlamak için, kolu kaldırın (şek. a) ve istediğiniz konuma yatırın (şek. b). Koltuk arkalığı farklı konumlara ayarlanabilir.
- 3 **AYAK DAYAMA:** ayak dayama yerini ayarlamadan önce kapağının doğru şekilde takıldığından emin olun, değilse düzgün takın. Aşağı doğru konumlandırarak için iki kolu aşağı istikamette itiniz (şekil a); yukarı doğru konumlandırarak için de ayak dayanağını yukarı istikamette indiriniz (şekil b).
- 4 **5 NOKTALI EMNİYET KEMERİ:** Takmak için, bel kayışının iki kancasını (iki askısı kancalanmış- ok a) bacak ayırıcı kemere geçirin ve tık sesini duyana kadar bastırınız (ok b). Sökmek için, kancanın ortasında bulunan yuvarlak düğmeye basınız (ok c) ve bel kayışını dışarıya doğru çekiniz (ok d).
- 5 Bel kayışını sıkmak için, her iki yandan ok yönünde çekin (ok a), gevşetmek için ters yönde çekin.
- 6 Emniyet kemerinin yüksekliğini ayarlamak için, koltuk arkalığının sırtındaki her iki tokayı da serbest bırakın. Omuz kayışlarını tokalar serbest kalana kadar kendinize doğru çekin (ok_a) ve koltuk arkalığı halkalarına takın (ok_b). Omuz kayışlarını bezden çıkarın (ok_c) ve en uygun halkaya (ok_d) takın, daha sonra koltuk arkalığının sırtındaki iki tokayı da yeniden takın (ok_e) Tokalar bir klik sesi duyulduğunda güvenli bir şekilde takılmış olur (şek. f).
- 7 **TENTE:** tentenin bağlantı parçalarını koltuğun parçalarının içerisine (şek a) kaydırın, tentenin üst kısmını koltuğun her iki yanına düğmeleyin (şek. b) ve son olarak lastik bantlarla yanlara bağlayın (şek. c). Tenteyi çıkarmak için: bağlantı parçalarını dışarı doğru çekip düğmelerini açın.
- 8 Satın alınan koleksiyona bağlı olarak, tenteyi birkaç şekilde açabilirsiniz:
 - Arkadaki çift fermuarlı kaydırıcıyı kullanın (şek_a).
 - Arkadaki cırt cırtlı şeridi gevşetin (şek_b).
 - Arkadaki düğmeyi açın (şek_c).
- 9 Arkalık tamamen yatırıldığında, tenteyi kendinize çekerek açabilirsiniz (şek_d). Tente ayrıca güneşlik olarak kullanılan bir ek parçayla birlikte gelir. Bunu açmak için, ileri doğru çekin (şek_e). Tentede, çocuğunuzun sevdiği oyuncacı asabileceğiniz bir yuva bulunur (şek. f).
- 10 **AYAK TAMPONU:** Bacak dayamayı kaldırın, ayak tamponunu kaydırın ve aşağıya düğmeleyin (şek a), daha sonra ayak tamponunu ön panelin altına kaydırın (şek b). Tentenin iç düğmesini her iki yandan açın (şek c) ve ayak tamponunu düğmeleyin (şek d).

- 11 KOLTUĞUN ÇOCUK ARABASINA SABİTLENMESİ: Seggiolino Pop-Up koltuk, anneye veya yola doğru bakacak biçimde çocuk arabasına sabitlenebilir. Sembollere (şek. a) doğru yanlamasına bir şekilde arabanın ortasına yerleştirin ve "klik" sesi çıkarıp yerine oturana kadar iki elinizle bastırın (şek. b). Yerine sağlam sabitlendiğini kontrol etmek için koltuğu ön panelden tutup yukarı doğru çekin.
- 12 KOLTUĞUN ÇOCUK ARABASINDAN ÇIKARILMASI: Koltuğun kol dayamalarındaki iki düğmeye (şek. a) ve ardından alt kısımdaki iki kola (şek. b.) basın, koltuğu serbest kalana kadar yukarı doğru çekin (şek. c). Koltuk arkalığı ileri doğru tam olarak yatırılırsa (kapalı konumda, dışarıya bakarak), koltuk gövdeden çıkarılamaz (şek. d). Bu durumda, koltuğu gövdeden çıkarmadan önce koltuk arkalığını kaldırarak kullanım konumuna getirin (şek. e).
- 13 YAĞMUR TENTESİ: Yağmur tentesini koltuğun üzerine yerleştirin (şek. a), tentenin harici düğmesini çözün (şek. b) ve yağmur tentesini sabitleyin (şek. c).
- 14 Lastik bantlarını Seggiolino Pop-Up koltuğun ayak dayamasındaki yan düğmelere bağlayarak yağmurluğu sabitleyin (şek. a). Yağmurluk düzgün sabitlenmiş (şek. b).
- 15 ÇOCUK ARABASININ KAPATILMASI: Çocuk arabasını koltuk yola doğru bakan konumda kapatmak için sırtlık ayarı koluna (şek. a) basın ve sırtlığı öne doğru sonuna kadar katlayın (şek. b). Koltuk arkalığını açmak için, yerine oturana kadar kullanım konumuna kaldırın (şek. c). Çocuk arabasını koltuk anneye doğru bakan konumda kapatmak için sırtlığı sonuna kadar yatırın (şek. d).
- 16 KİLİFİN ÇIKARILMASI: Kol dayama yerleri (şek. a) ve koltuk arkalığındaki örtü düğmelerini açın (şek. b), örtüyü ayak dayama yerinden çıkarın (şek. c), yan lastikleri çıkarın (şek. d), vidayı çıkarın (şek. e) ve tertibatı her iki taraftan çıkarın ve son olarak koltuktan ittirerek kasık kayışını yukarıdan çıkarın (şek. f).

SERİ NUMARALARI

- 17 Seggiolino Pop-Up ürün üretim tarihindeki bilgileri vermektedir.
_ Ürün adı, üretim tarihi, koltuğun.
_ Bu bilgiler herhangi bir şikâyet için gereklidir.

THE ORIGINAL ACCESSORY PEG PEREGO

Peg Perego aksesuarları kullanışlı, ebeveynlerin hayatını kolaylaştıran pratik bir araç olarak tasarlanmıştır. Tüm ürün aksesuarlarımızı www.pegperego.com adresinde keşfedin.

TEMİZLİK VE BAKIM

ÜRÜNÜN BAKIMI ; atmosferik etkenlerden koruyunuz : bu ürünün, su, yağmur, kar gibi atmosferik etkenlerden muhafaza edilmesi gerekir; uzun süreli güneşe maruz kalınması halinde bazı aksamda renk değişimleri görülebilir; söz konusu ürünü kuru bir mekanda muhafaza ediniz.

BEBE KOLTUĞUNUN TEMİZLENMESİ: plastik aksamları periyodik olarak nemli bezle, herhangi bir solvent veyahut da benzeri mamul kullanmaksızın temizleyiniz; metal kısımların paslanmaya karşı korunabilmesi için kuru muhafaza edilmesi gerekmektedir; tüm müteharrik aksamın (ayar mekanizmaları, kancalama mekanizmaları, vs.) temiz olmasını sağlayınız, toz ve kum gibi maddelerle kaplanmasına mahal vermeyiniz, gerektiği takdirle ince yağ ile yağlayınız.

KUMAŞ KISIMLARIN TEMİZLİĞİ :

Tozları gidermek için kumaş parçaları fırçalayın.

- Yıkama sırasında, örtüye dikili etikette yer alan talimatlara harfiyen uyun.
- Klorlu ağartıcı kullanmayın.
- Ütölemeyin.

- Kuru temizlemeye vermeyin.
- Lekeleri çözücülerle çıkarmayın.
- Kurutma makinesinde kurutmayın.

PEG-PÉREGO S.p.A.

Peg Perego SpA, ISO 9001 standardına uygun olarak TÜV Italia Srl tarafından onaylanmış bir kalite yönetim sistemine sahiptir.

Peg Perego, bu belgede belirtilen ürün özellikleri üzerinde, teknik ve ticari gereksinimlere istinaden, arzuladığı zaman değişiklik yapabilme hakkını saklı tutar.

PEG-PÉREGO TEKNİK BAKIM SERVİSİ

Modelin parçalarının kazara kaybedilmesi veya zarar görmesi halinde, sadece orijinal Peg Perego yedek parçalarını kullanınız. Olası tamir ve değiştirme işlemleri, ürün hakkında bilgi, orijinal yedek parça ve aksesuar satışı için Peg Perego Destek Servisi ile temas kurunuz ve mevcutsa ürünün seri numarasını belirtiniz.

Tel. 0039/039/60.88.213

Fax 0039/039/33.09.992

e-mail assistenza@pegperego.it

İnternet sitesi www.pegperego.com

Bu kılavuzun içeriği üzerindeki tüm fikri mülkiyet hakları PEG PEREGO S.p.A'ya aittir ve yürürlükteki yasalar tarafından korunmaktadır.

HR/SRB/MNE/BIH Hrvatski

Hvala Vam što ste odabrali proizvod Peg-Pérego.



NAPOMENA

VAŽNO: pažljivo pročitajte ove upute i čuvajte ih radi buduće uporabe. U slučaju nepridržavanja ovih uputa postoji rizik povećanja opasnosti za vaše dijete.

- Ovaj je proizvod namijenjen za prijevoz 1 djeteta.
- Ne koristite ovaj proizvod za prijevoz više osoba no što je predvidio proizvođač.
- Ovaj je proizvod usklađen za djecu do 15 kg težine.
- Ovaj je proizvod projektiran za korištenje zajedno s proizvodima Peg Perego Ganciomatic: Carrello Book / Team.
- Za novorođenče preporučuje se postavljanje naslona u najnižji položaj.
- **PAŽNJA** Prije uporabe uvjerite se da su sklopovi za pričvršćivanje sjedalice ili podloge za sjedenje kolica ili auto-sjedalica ispravno povezani; provjerite jesu li proizvodi Peg Perego Ganciomatic ispravno povezani s proizvodom.
- **PAŽNJA** Postupak montaže i pripreme proizvoda mora vršiti odrasla osoba.
- Ne koristite ovaj proizvod ako je oštećen ili nedostaju pojedini dijelovi.
- **PAŽNJA** Uvijek koristite proizvod sa sustavom za pričvršćenje; Uvijek koristite sigurnosni pojas s pričvršćivanjem u pet točaka. Zakopčajte pojas preko trbuha na pojas za odvajanje nogu.
- **PAŽNJA** nikada ne ostavljajte dijete bez nadzora. Kad stojite na mjestu, uvijek aktivirajte kočnicu.
- **PAŽNJA** Prije uporabe uvjerite se da su sklopovi za pričvršćivanje ispravno povezani.
- **PAŽNJA** Pri postupcima otvaranja i zatvaranja uvjerite se da se dijete nalazi na sigurnoj udaljenosti da biste izbjegli moguće ozljede.
- **PAŽNJA** Ne dozvolite djetetu da se igra s ovim proizvodom.
- Izbjegavajte uvlačenje prstiju unutar mehanizama.
- Pri postupcima podešavanja pripazite na blizinu djeteta (ručka, naslon).
- Svaki teret koji vješate na ručke može uzrokovati nestabilnost proizvoda; slijedite upute proizvođača o maksimalnom dozvoljenom teretu.
- Podloga nije namijenjena da samostalno izdrži težinu djeteta; podloga nije namijenjena za pridržavanje djeteta dok sjedi i ne zamjenjuje sigurnosni pojas.
- U košaru ne stavlajte teret teži od 5 kg. U držač za napitke ne stavlajte teret teži od navedenih vrijednosti na držaču kao ni tople napitke. U džepove krova (ako postoje) ne stavlajte teret teži od 0,2 kg.
- Ne koristite proizvod u blizini stepeništa ili stepenica; ne koristite u blizini izvora topline, otvorenog plamena ili opasnih predmeta u doseg djeteta.
- Isključivo koristite originalne ili preporučene rezervne dijelove.
- **PAŽNJA** Ne koristite zaštitu od kiše (ako postoji) u zatvorenom prostoru i provjeravajte da se dijete ne pregrije; nikada ne ostavljajte blizu izvora topline i pripazite na cigarete. Zaštitu od kiše ne možete koristiti na kolica bez kupole ili zaštite od sunca, jer se preko njih povezuje u jedinstvenu cjelinu. Zaštitu od kiše koristite isključivo pod nadzorom odrasle osobe. Uvjerite se da zaštita od kiše ne ometa kretanje bilo kojeg pokretnog dijela kolicima; prije zatvaranja kolica uvijek uklonite zaštitu od kiše.
- **PAŽNJA** Ovaj proizvod nije namijenjen za jogging ili rolanje.
- Prije postupka stavljanja ili vađenja djeteta iz kolica aktivirajte kočnicu.
- **PAŽNJA** Ne dodajte nikakav madrac.
- Ne koristite ručke za odvajanje za transport ili

podizanje kolica dok se u njima nalazi dijete.

Slike koje se odnose na tekstilne detalje mogu se razlikovati ovisno o kupljenoj kolekciji. Kako biste saznali više informacija, posjetite naše mrežno mjesto: www.pegperego.com

KARAKTERISTIKE PROIZVODA

- Ovaj proizvod ima redni serijski broj.
- Sjedalica Switch je reverzibilna: pogled prema majci ili prema okolini.

UPUTE ZA UPORABU

- 1 **PREDNJA ZAŠTITA:** Za spajanje prednje zaštite dovedite priključke u naslone za ruke, pritisnite sjedalica dok se ne začuje glasni klik (sl_a). Za skidanje prednje zaštite pritisnite dva gumba (sl_b) i izvucite je (sl_c). Prednji zaštitnik otkočite samo na jednu stranu zbog olakšanja izlaska djeteta.
- 2 **NASLON:** za podešavanje položaja naslona podignite ručku (sl_a) i postavite ga u željeni položaj (sl_b). Naslon je moguće postaviti u više položaja.
- 3 **PODEŠAVAJUĆI POD:** prije podešavanja oslonca za noge provjerite da je navlaka oslonca navučena na odgovarajuće nosače. Za spuštanje pritisnite dvije podloge prema dolje i spustite pod (sl_a); za podizanje gurnite ga prema gore (sl_b).
- 4 **SIGURNOSNI POJAS S 5 TOČKI PRIČVRŠĆENJA:** za pričvršćenje ubacite dvije kopče okružnog pojasa (sa spojenim naramenicama - strelica_a) u pojas za odvajanje nogu dok se ne začuje glasni klik (strelica_b). Za otpuštanje pritisnite crveni gumb u središtu kopče (strelica_c) i pojas oko struka povucite prema van (strelica_d).
- 5 Za zatezanje okružnog pojasa povucite oba kraja u smjeru strelice (strelica_a), a za otpuštanje postupite obrnuto.
- 6 Za podešavanje visine sigurnosnih pojaseva otpustite dvije kopče iza naslona; Naramenice povucite prema sebi (strelica_a) do otpuštanja kopči i ubacite ih u očiće naslona (strelica_b). Izvucite naramenice iz torbe (strelica_c), ubaciti ih u očiću koja najviše odgovara (strelica_d) te zaključite kopče iza naslona (strelica_e). Kopče su ispravno povezane kad se začuje glasni klik (sl_f).
- 7 **KUPOLA:** umetnite priključke kupole u priključke sjedalice (sl_a), a kupolu zakopčajte na gornjem dijelu obiju strana sjedišta (sl_b) te je na kraju učvrstite bočno s elastičnim trakama (sl_c).
Za skidanje kupole: otpustite priključke i otkopčajte.
- 8 Ovisno o kupljenom modelu kupola se otvara na nekoliko načina:
 - upotrijebite dvostruki kličač zatvarača koji se nalazi na stražnjem dijelu (sl_a).
 - otpustite čičak traku koja se nalazi na stražnjem dijelu (sl_b)
 - otkopčajte gumb koja se nalazi na stražnjem dijelu (sl_b)
- 9 Kada je naslon za leđa u potpunosti položen, kupola se jednostavno može otvoriti povlačenjem prema naprijed (sl_d).
Ona je opremljena dodatnom zaštitom od Sunca. Kako biste otvorili dodatnu zaštitu, povucite je prema naprijed (sl_e).
Kupola je opremljena očičom za vješanje djetetove omiljene igračke (sl_f).
- 10 **NAVLAKA:** Podignite naslon za noge, navucite navlaku i zakopčajte je ispod (sl_a), a zatim povucite navlaku ispod prednje zaštite (sl_b). Otkopčajte unutrašnji gumb kupole na objema stranama (sl_c) i zakopčajte kupolu (sl_d).
- 11 **POVEZIVANJE SJEDALICE NA KOLICA:** Seggiolino Pop-Up može se povezati na kolica u smjeru majke ili prema cesti. Postavite je u sredini kolica prema

označenim simbolima (sl_a) te pritisnite prema dolje dok se ne začuje glasni klik (sl_b). Za provjeru ispravnosti povezivanja prihvatite sjedalicu za prednju zaštitu i podignite.

- 12 OTPUŠTANJE SJEDALICE S KOLICA: pritisnite dva bočna okrugla gumba na naslone za ruke (sl_a) i dvije poluge ispod naslona za ruke (sl_b) te povucite sjedalicu prema gore (sl_c) do otpuštanja. Ako je naslon postavljen u potpunosti prema naprijed (položaj za zatvaranje), nije moguće odvojiti sjedalicu od kolica (sl_d). Potrebno je naslon postaviti prema natrag, do položaja za korištenje, te odvojiti sjedalicu (sl_e).
- 13 ZAŠTITA OD KIŠE: postavite zaštitu od kiše na sjedalicu (sl_a), otkopčajte unutrašnji gumb kupole (sl_b) i učvrstite zaštitu od kiše (sl_c).
- 14 zaštitu od kiše učvrstite elastičnom trakom na bočni gumb naslona za noge na Seggiolino Pop-Up (sl_a). Učvršćena zaštita od kiše (sl_b).
- 15 ZATVARANJE: za zatvaranje sjedalice na kolicima montirane u smjeru ceste pritisnite ručku za podešavanje naslona (sl_a) i potpuno je zakrenite prema naprijed (sl_b). Za otvaranje zakrenite naslon prema natrag (dok se ne začuje glasni klik), do položaja za korištenje (sl_c). Za zatvaranje sjedalice na kolicima montirane u smjeru majke potpuno izravnajte naslon (sl_d).
- 16 SKIDANJE OPREME: otpustite vreću na bokovima naslona za ruke (sl_a) i naslona (sl_b), te vreću izvucite s naslona za noge (sl_c); otpustite bočne elastične trakice (sl_d), s obje strane odvrnite pojas (sl_e) i izvucite ga te gurajući s donje strane, izvucite prema gore pojas za odvajanje nogu (sl_f).

SERIJSKI BROJEVI

- 17 Seggiolino Pop-Up ima navedene podatke o datumu proizvodnje.
 - Naziv proizvoda, datum proizvodnje i serijski broj.Ove su informacije neophodne u slučaju reklamacije.

THE ORIGINAL ACCESSORY PEG PEREGO

Dodaci Peregó osmišljeni su kako bi se na praktičan način olakšao život roditeljima. Pogledajte sve dodatke iz asortimana proizvoda Per Peregó na mrežnom mjestu www.pegperego.com

ČIŠĆENJE I ODRŽAVANJE

ODRŽAVANJE PROIZVODA: proizvod zaštitite od atmosferskih čimbenika, vode, kiše ili snijega; stalno i dulje izlaganje sunčevom zračenju moglo bi uzrokovati promjenu boje mnogih materijala, čuvajte na suhom mjestu. Redovito vršite provjeru i zahvate redovitog održavanja glavnih elemenata.

ČIŠĆENJE OKVIRA: redovito čistite plastične dijelove vlažnom krpom bez uporabe otapala ili sličnih proizvoda; metalne dijelove držite suhim da bi spriječili nastanak hrđe; sve pokretne elemente držite čistima (sklopove za podešavanje i povezivanje, kotače...) od prašine ili pijeska, a po potrebi podmažite uljem.

ČIŠĆENJE TKANINE:

- Četkajte platnene dijelove za skidanje prašine;
- Prilikom pranja pridržavajte se uputa navedenih na naljepnici ušivenoj na vreći proizvoda.
- ne izbjeljujte klorom;
- ne glačajte;
- ne koristite kemijsko čišćenje;
- ne skidajte mrlje otapalima;
- ne sušite u rotacijskoj sušilici rublja.

PEG-PÉREGO S.P.A.

Peg Peregó SpA je poduzeće sa sustavom upravljanja koji posjeduje certifikat TÜV Italia Srl sukladno normi

ISO 9001.

Peg Pérego može bez prethodne najave mijenjati modele opisane u ovom dokumentu radi tehničkih ili komercijalnih razloga.

SLUŽBA ZA PODRŠKU PEG-PÉREGO

U slučaju gubitka ili oštećenja dijelova proizvoda, koristite isključivo originalne dijelove Peg Pérego. Za moguće popravke, zamjene, informacije o proizvodima, prodaji originalnih rezervnih dijelova i opreme obratite se Službi za podršku Peg Pérego, po mogućnosti sa serijskim brojem proizvoda.

tel. 0039/039/60.88.213

zeleni broj: 800/147.414 (poziv iz fiksne mreže)

faks 0039/039/33.09.992

e-mail assistenza@pegperego.it

internet stranica www.pegperego.com

Sva intelektualna prava sadržana u ovom priručniku su vlasništvo PEG PEREGO S.p.A. i zaštićena su važećim zakonskim propisima.

PL_Polski

Dziękujemy za wybór produktu Peg-Pérego.



UWAGA!

- **WAŻNE: przeczytaj uważnie poniższą instrukcję i zachowaj ją na przyszłość. Przestrzeżenie zawartych w niej poleceń i wskazówek zapobiegnie wystąpieniu niebezpiecznych dla dziecka sytuacji.**

- Produkt jest przeznaczony do przewożenia w nim jednego dziecka.
- Nie przewoź większej ilości dzieci niż podaje producent.
- Wózek jest przystosowany do przewożenia w nim dziecka od 6. miesiąca życia do osiągnięcia przez nią wagi 15 kg.
- Produkt został zaprojektowany do używania z produktami z serii Peg-Pérego Gancimatic: Stelaż z rodziny Book Plus + Siedzisko Pop Up, odpowiednie dla dzieci od narodzin do 15 kg.
- Zaleca się ustawienie oparcia w leżącej pozycji dla noworodków.
- **UWAGA** Przed użyciem sprawdź czy gondola, fotelik lub siedzisko są prawidłowo zamontowane.
- Sprawdź czy produkt Peg-Pérego Gancimatic i wszystkie pozostałe elementy zostały do siebie prawidłowo przymocowane.
- Montaż i przygotowanie produktu do użytku muszą zostać przeprowadzone przez osobę dorosłą.
- Nie używaj wózka, jeżeli uszkodzeniu lub zagubieniu uległa jakaś jego część.
- **UWAGA** Zawsze używaj systemu hamulcowego. Zawsze używaj 5-cio punktowych pasów bezpieczeństwa. Zawsze łącz pas biodrowy z pasem krowowym.
- **UWAGA** Nie pozostawiaj dziecka w wózku bez opieki. Podczas postoju zawsze włączaj hamulec.
- **UWAGA** Upewnij się, że wszystkie urządzenia blokujące działają poprawnie.
- **UWAGA** Aby nie zrobić dziecku krzywdy zawsze upewnij się, czy nie znajduje się ono w wózku podczas składania i rozkładania produktu.
- **UWAGA** Ten produkt nie jest zabawką. Nie pozwól dziecku bawić się nim.
- wkładaj palców do ruchomych mechanizmów.
- Uważaj, aby nie zranić dziecka podczas obsługi ruchomych elementów wózka (rączki, oparcie itp.)
- Nie wieszaj na rączkach ani uchwytach wózka żadnych dodatkowych przedmiotów, gdyż mogą one spowodować utratę stabilności wózka. Zapoznaj się z dalszymi instrukcjami dotyczącymi maksymalnego obciążenia.
- Pałak nie wspiera wagi dziecka, nie został zaprojektowany do utrzymania dziecka w wózku i nie zastępuje pasów bezpieczeństwa.
- Nie wkładaj do kosza przedmiotów o łącznej wadze przekraczającej 5 kg. Nie wkładaj gorących napojów ani przedmiotów cięższych niż w zaleceniach producenta do uchwytu na butelkę (jeśli występuje). Do kieszonki w budce (jeśli występuje) nie wkładaj przedmiotów cięższych niż 0,2 kg.
- Nie używaj wózka na schodach lub wysokich stopniach, w pobliżu źródeł ciepła, ognia lub innych niebezpiecznych przedmiotów.
- **UWAGA** Nie wkładaj dodatkowego materaca.
- Nie używaj akcesoriów nie zatwierdzonych przez producenta.
- **UWAGA** Nie używaj folii przeciwdeszczowej (jeśli występuje) bez budki lub parasolki, która ją utrzyma. Zawsze używaj folii pod nadzorem osoby dorosłej. Nie używaj folii w zamkniętych pomieszczeniach i zawsze sprawdzaj czy dziecku nie jest zbyt gorąco;

nie zostawiaj wózka blisko źródeł ciepła i trzymaj z dala od zapalonych papierosów. Upewnij się, że folia nie koliduje z żadnym ruchomym elementem wózka. Zawsze zdejmuj folię przed złożeniem wózka.

- Nie zwalnij mechanizmów blokujących podczas przenoszenia i podnoszenia wózka, gdy znajduje się w nim dziecko.
- **UWAGA** Wózek nie jest przystosowany do uprawiania biegów lub jazdy na rolkach.
- Zawsze włączaj hamulec podczas wkładania/ wyjmowania dziecka z wózka.
- Dla noworodków zaleca się ustawienie oparcia w pozycji leżącej.

Szczegóły dotyczące tekstyliów mogą się różnić w zależności od kolekcji.

Więcej informacji można uzyskać na naszej stronie internetowej www.pegperego.com

CHARAKTERYSTYKA PRODUKTU

Ten produkt posiada progresywny numer seryjny. Siedzisko Pop-Up jest siedziskiem przekładanym: można go obrócić przodem do rodzica i przodem do świata.

INSTRUKCJA OBSŁUGI

- 1 **PAŁĄK:** Włóż pałak w otwory w podłokietnikach i dopchnij aż usłyszysz „kliknięcie” (rys. a). Aby wyciągnąć pałak, naciśnij oba przyciski na podłokietnikach (rys. b) i pociągnij pałak w swoim kierunku (rys. c). Pałak można utworzyć tylko z jednej strony, aby ułatwić wsadzanie i wysadzanie dziecka.
- 2 **OPARCIE:** Aby unieść łub opuścić oparcie, unieś dźwignię (rys. a) znajdującą się w jego tylnej części jednocześnie opuszczając łub podnosząc oparcie (rys. b). Zablokuj je na wybranej wysokości.
- 3 **REGULACJA PODNÓŻKA:** Przed regulacją podnóżka sprawdź czy materiał tapicerki jest poprawnie naciągnięty – jeśli nie, popraw go. Aby opuścić podnóżek, przesuwaj znajdujące się po bokach przyciski jednocześnie obniżając podnóżek (rys. a). Aby podnieść podnóżek, unieś go do momentu aż zaskoczą blokady (rys. b).
- 4 **5-PUNKTOWE PASY BEZPIECZEŃSTWA:** Aby zapiąć pasy bezpieczeństwa nałoż zaczepy pasów naramiennych na końcówki pasów biodrowych (strzałka a) i wsuwasz je w centralną kłamrę do momentu aż usłyszysz kliknięcie (strzałka b). Aby rozpiąć pasy, wciśnij okrągły przycisk w kłamrze (strzałka c) i wysuń z niej końcówki pasów biodrowych (strzałka d).
- 5 Aby skrócić pasy biodrowe, ciągnij z obu stron ich końcówki zgodnie ze strzałkami a na ilustracji. Aby je wydłużyć, postępuj odwrotnie.
- 6 Aby wyregulować wysokość pasów, uwolnij sprzączki pasów naramiennych z tyłu oparcia. Pociągnij pasy do siebie (strzałka a) aż nie wyjmiesz sprzączek i przełoż je przez otwory w oparciu (strzałka b). Wyjmij pasy z tapicerki (strzałka c) i umieść je w otworze na odpowiedniej wysokości (strzałka d). Następnie przełoż z powrotem sprzączki przez otwory w oparciu (strzałka e). Sprzączki są poprawnie zabezpieczone, gdy po montażu usłyszysz kliknięcie (rys. f).
- 7 **BUDKA:** Wsuń zaczepy budki w boczne mocowania siedziska (rys. a), zapnij napy budki po obu stronach siedziska (rys. b), a następnie załóż elastyczne gumki (rys. c). Aby zdjąć budkę wysuń zaczepy po obu stronach i odepnij materiał.
- 8 **W zależności od nabytej kolekcji baldachim można utworzyć na kilka sposobów:**
 - używając tylnego dwusuwakowego zamka (rys. a).
 - odpinając tylny rzep (rys. b)

- odpinając tylny zatrzask (rys. c).
- 9 Kiedy oparcie jest całkowicie pochylone, baldachim można otworzyć po prostu ciągnąc go do siebie (rys. d). Jest on wyposażony w dodatkowy daszek przeciwśloneczny. Aby go otworzyć, należy pociągnąć go do przodu (rys. e). Baldachim posiada specjalny otwór, na którym można powiesić ulubioną zabawkę dziecka (rys. f).
- 10 **POKROWIEC NA NOGI:** Podnieś podnóżek, nasuń pokrowiec i zapnij go pod spodem (rys. a); następnie przełoż pokrowiec pod paląkiem (rys. b). Rozepnij wewnętrzne napy budki po obu stronach (rys. c) i zapnij pokrowiec (rys. d).
- 11 **MONTAŻ SIEDZISKA NA STELAŻU:** Siedzisko Pop-Up może być umieszczone na stelażu w obu kierunkach jazdy. Siedzisko należy dopasować do oznaczeń znajdujących się na środku stelaża (rys. a) i docisnąć oburącz do zaskoczenia blokad-usłyszysz kliknięcie (rys. b). Sprawdź czy siedzisko zostało właściwie zamontowane poprzez delikatne uniesienie.
- 12 **WYPINANIE SIEDZISKA ZE STELAŻA:** Naciśnij oba przyciski w podłokietnikach (rys. a) i dwie dźwignie pod nimi (rys. b) jednocześnie wyciągając siedzisko z zaczepów (rys. c). Siedzisko w pozycji całkowicie złożonej (rys. d) nie może zostać wypięte ze stelaża. Unieś oparcie do pozycji siedzącej i wtedy wypnij siedzisko ze stelaża (rys. e).
- 13 **FOLIA PRZECIWDDESZCZOWA:** Nałóż folię przeciwdeszczową na siedzisko (rys. a), odpinaj zewnętrzne napy budki (rys. b) i zabezpiecz folię (rys. c).
- 14 Zamocuj folię przeciwdeszczową zakładając gumki na boczne zaczepy przy podnóżku (rys. a). Rysunek przedstawia prawidłowo zamocowaną folię przeciwdeszczową (rys. b).
- 15 **SKŁADANIE:** Aby złożyć siedzisko zamontowane przodem do kierunku jazdy naciśnij dźwignię regulacji oparcia (rys. a) i obniż siedzisko maksymalnie do przodu (rys. b). Aby rozłożyć siedzisko unieś je do momentu aż nie usłyszysz kliknięcia (rys. b). W przypadku ustawienia siedziska tyłem do kierunku jazdy maksymalnie rozłóż oparcie (rys. c).
- 16 **ZDEJMOWANIE TAPICERKI:** Odepnij tapicerkę po obu stronach podłokietników (rys. a) oraz z tylnej części oparcia (rys. b). Ściągnij materiał z podnóżka (rys. c), odczep boczne gumki mocujące tapicerkę (rys. d), odkręć pas po obu stronach (rys. e) i wyciągnij pasy, a następnie, naciskając na siedzisko, wyciągnąć pas krokowy (rys. f).

NUMER SERyjNY

- 17 Po bazą Siedziska Pop-Up znajdują się wszystkie niezbędne informacje dotyczące produktu: nazwa, data produkcji oraz numer seryjny. Informacje te są potrzebne przy składaniu ewentualnych reklamacji.

THE ORIGINAL ACCESSORY PEG PEREGO

Akcesoria Peg-Perego zostały specjalnie zaprojektowane dla wygody i ułatwienia życia rodziców. Aby poznać bogatą ofertę akcesoriów odwiedź www.pegperego.com lub www.akord.poznan.pl.

CZYSZCZENIE I KONSERWACJA

KONSERWACJA PRODUKTU: chroń wózek przed zmiennymi warunkami atmosferycznymi: deszczem, śniegiem i wodą. Długotrwałe oddziaływanie promieni słonecznych może spowodować utratę intensywności kolorów niektórych elementów. Przechowuj wózek w suchym pomieszczeniu. **CZYSZCZENIE SIEDZISKA:** regularnie czyść plastikowe elementy wilgotną szmatką. Nie używaj wybielaczy, odplamiaczy ani podobnych środków. Utrzymanie metalowych elementów w stanie suchym zapobiega

powstawaniu rdzawych nalotów. Zachowaj wszystkie ruchome elementy (mechanizmy regulacji, blokady, koła...) w czystości, usuwając z nich regularnie kurz i piach. W razie konieczności należy nasmarować poszczególne elementy lekkim olejem maszynowym lub silikonem.

CZYSZCZENIE CZĘŚCI Z TKANINY: Wyszorować części z tkaniny, aby usunąć kurz.

- Podczas mycia należy ściśle przestrzegać instrukcji podanej na etykiecie przyszytej do pokrowca.
- Nie używać wybielaczy chlorowych.
- Nie prasować.
- Nie czyścić chemicznie.
- Nie usuwać plam rozpuszczalnikami.
- Nie suszyć w suszarce bębnowej.

PEG-PÉREGO S.P.A

Peg Perego SpA to firma z wdrożonym systemem zarządzania jakością certyfikowanym przez TÜV Italia Srl, zgodnie z normą ISO 9001.

Producent Peg-Pérego zastrzega sobie prawo do wprowadzania zmian w modelach prezentowanych w niniejszej publikacji dla celów technicznych i reklamowych.

SERWIS GWARANCyjNY I POGWARANCyjNY PEG-PÉREGO

Jeżeli jakkolwiek z części zgubi się lub ulegnie zniszczeniu, nie używaj zamienników. W celu zdobycia informacji, wymiany lub naprawy produktu bądź zakupienia oryginalnych części możesz skontaktować się z producentem lub dystrybutorem w swoim kraju.

tel. 0039/039/60.88.213

fax. 0039/039/33.09.992

e-mail assistenza@pegperego.it

www.pegperego.com

Wszelkie prawa autorskie dotyczące treści niniejszej instrukcji są własnością firmy Peg-Pérego S.p.A. i są chronione obowiązującym prawem.

UA_Українська

Дякуємо за вибір продукції Peg-Pérego.



ПОПЕРЕДЖЕННЯ

ВАЖЛИВО! Зберігайте ці інструкції для подальшого використання. Прочитайте і зберігайте їх для безпечного використання.

Недотримання цих інструкцій може призвести до небезпеки для вашої дитини.

- Цей виріб було розроблено для транспортування 1 дитини на сидінні.
- Заборонено використовувати цей виріб для більшої кількості дітей, ніж зазначено виробником.
- Цей виріб затверджено до використання для дітей від народження до набуття ваги 15 кг.
- Цей виріб було розроблено для використання у комбінації з виробами Peg Perego Ganciomatic: Carrello Book / Team + Seggiolino Pop-Up затверджено для дітей від народження до набуття ваги 15 кг.
- Для новонароджених дітей рекомендовано використовувати виріб із максимально опущеною спинкою
- ПОПЕРЕДЖЕННЯ.** Перед використанням перевіряйте, чи зафіксовано приладдя для кріплення люльки, сидіння або автомобільного крісла належним чином.
- Збирання і підготовку виробу має виконувати доросла особа.
- Заборонено користуватися цим виробом у випадку відсутності деталей або наявності ознак несправності.
- ПОПЕРЕДЖЕННЯ.** Завжди використовуйте систему запобіжного кріплення. Завжди використовуйте лямку, що проходить між ногами, разом із поясними ремнями.
- ПОПЕРЕДЖЕННЯ.** Дитина має завжди перебувати під наглядом.
- Завжди вмикайте гальма, коли дитяча коляска не рухається.
- ПОПЕРЕДЖЕННЯ.** Перед використанням переконайтеся, що застосовано все фіксуюче приладдя.
- ПОПЕРЕДЖЕННЯ.** Для запобігання травмам під час розкладання і складання коляски переконайтеся, що в ній немає дитини.
- ПОПЕРЕДЖЕННЯ.** Не дозволяйте дитині гратися з виробом.
- Не вставляйте пальці в механізми.
- Будьте обережні, щоб не травмувати дитину під час регулювання механізмів (ручки, спинки).
- Підвішування важких предметів на ручки може порушити стійкість коляски. Дотримуйтеся інструкцій виробника щодо максимальної ваги вантажу, що перевозиться.
- Передній бампер не призначено для витримування ваги дитини. Він також не призначений для піднімання сидіння із дитиною.
- Максимальне навантаження для кошків становить 5 кг. (за наявності) Не вставляйте в тримач для пляшки вагу, що перевищує значення, вказане на тримачі; ніколи не ставте у тримач гарячі напої.
- Максимальне навантаження для кишень капюшона (за наявності) становить 0,2 кг.
- Не користуйтеся виробом поблизу сходів або сходинок, джерел тепла, відкритого вогню або небезпечних предметів, розташованих у межах досяжності для дитини.
- ПОПЕРЕДЖЕННЯ.** Не подавайте будь-які матраси.
- Використання приладдя, не затвердженого виробником, може бути небезпечним.
- ПОПЕРЕДЖЕННЯ.** Дошовик (за наявності) не можна

використовувати на виробі без капюшона або парасольки, які можуть тримати його.

Дошовик можна використовувати лише під наглядом дорослої особи.

Не використовуйте дошовик у приміщенні і регулярно перевіряйте, чи не перегрілася дитина.

Не залишайте коляску біля джерел тепла, тримайтеся подалі від запалених сигарок.

Переконайтеся, що дошовик не створює перешкод для будь-яких рухомих частин шасі або коляски.

Обов'язково знімайте дошовик перед складанням шасі/коляски.

- Не користуйтеся важелями фіксації для переміщення або піднімання коляски, коли в ній перебуває дитина.
- ПОПЕРЕДЖЕННЯ.** Цей виріб не підходить для використання під час бігу або катання на ковзанах.
- Саджаючи або виймаючи дитину з коляски, завжди вмикайте гальма.
- Для новонароджених дітей рекомендовано використовувати виріб з максимально опущеною спинкою

Деталі із тканини можуть відрізнитися залежно від придбаної колекції.

Для отримання докладнішої інформації відвідайте наш веб-сайт: www.pegperego.com

ХАРАКТЕРИСТИКИ ВИРОБУ

- Виріб має прогресивну нумерацію.
- Seggiolino Pop-Up – це поворотне сидіння: його можна встановлювати у положення „обличчям до мами” або „обличчям до вулиці”

ІНСТРУКЦІЇ

- ПЕРЕДНІЙ БАМПЕР:** щоб встановити передній бампер, вставте кріплення у підлокітники і, натискаючи, посуňte у бік сидіння, щоб він зафіксувався (мал. а). Щоб зняти передній бампер, натисніть на дві кнопки (мал. б) і витягніть його (мал. с). Передній бампер можна відкрити лише з одного боку, щоб було зручніше саджати або виймати дитину з коляски.
- СПИНКА:** щоб відрегулювати положення спинки, підніміть ручку (мал. а) і встановіть спинку у бажане положення (мал. б). Можливі різні положення спинки.
- ПІДНІЖКА:** перш ніж регулювати підніжку, переконайтеся, що її покриття встановлено належним чином. Якщо це не так, встановіть покриття правильно. Щоб опустити підніжку, натисніть на два важелі донизу, а потім натисніть на підніжку вниз (мал. а). Щоб підняти підніжку, потягніть її вгору (мал. б).
- П'ЯТИТОЧКОВІ РЕМЕНІ БЕЗПЕКИ:** щоб застебнути їх, вставте дві пряжки поясних ременів (з прикріпленими плечовими ремнями – стрілка а) у розділювач для ніг до фіксації з клацанням (стрілка б). Щоб розстебнути ремені, натисніть на круглу кнопку у центрі пряжки (стрілка с) і витягніть поясні ремені (стрілка d).
- Щоб затягнути поясні ремені, потягніть з обох боків у напрямку, вказаному стрілкою (стрілка а). Щоб відпустити ремені, виконайте протилежну дію.
- Для регулювання висоти ременів безпеки ослабте дві пряжки позаду спинки.
Потягніть плечові ремені на себе (стрілка а), поки пряжки не вивільняться, і вставте їх у належні петлі на спинці (стрілка б). Витягніть плечові ремені зі спинки (стрілка с) і вставте у підходящі петлі

(стрілка d), потім знову закріпіть дві пряжки на задній поверхні спинки (стрілка e). Пряжки надійно зафіксовано, якщо чути клацання (мал. f).

- 7 КАПЮШОН: вставте кріплення капюшона до кріплень спинки (мал. a), пристебніть верхню частину капюшона з обох боків сидіння (мал. b), а потім зафіксуйте бічні сторони резинками (мал. c). Щоб зняти капюшон, виконайте такі дії: витягніть кріплення і відстебніть капюшон.
- 8 Залежно від колекції, до якої належить придбана коляска, можна відкривати капюшон кількома способами:
 - Використовуючи подвійний бігунок застібки-блискавки позаду (мал. a).
 - Розстібаючи застібку-липучку позаду (мал. b).
 - Розстібаючи кнопку позаду (мал. c).
- 9 Із повністю опущеною спинкою можна відкрити капюшон, просто потягнувши його на себе (мал. d).
У капюшоні також є спеціальна вставка, яка використовується як парасолька.
Щоб відкрити цю вставку, потягніть її вперед (мал. e).
У капюшоні є невеликий отвір, за допомогою якого можна підвісити улюблену іграшку дитини (мал. f).
- 10 МУФТА ДЛЯ НІГ: підніміть опору для ніг, надягніть муфту і пристебніть її знизу (мал. a). Потім протягніть муфту під переднім бампером (мал. b). Відстебніть внутрішні кнопки капюшона з обох боків (мал. c) і пристебніть муфту для ніг (мал. d).
- 11 КРІПЛЕННЯ СИДІННЯ ДО ШАСІ: Seggiolino Pop-Up можна кріпити до шасі у положення „обличчям до мами” або „обличчям до вулиці”. Установіть сидіння в центральній частині шасі вздовж символів (мал. a) і натисніть униз обома руками до фіксації з клацанням (мал. b). Щоб перевірити надійність кріплення, спробуйте підняти сидіння за передній бампер.
- 12 ВІД’ЄДНАННЯ СИДІННЯ ВІД ШАСІ: натисніть дві кнопки на підлокітниках сидіння (мал. a), а потім на два важелі донизу (мал. b). Потягніть сидіння вгору (мал. c), щоб зняти його. Якщо спинку повністю нахилили вперед (у закритому положенні, обличчям до вулиці), сидіння не можна буде зняти з шасі (мал. d). У цьому разі, перш ніж знімати сидіння з шасі, підніміть спинку в робоче положення (мал. e).
- 13 ДОЩОВИК: надягніть дощовик на сидіння (мал. a), відстебніть зовнішню кнопку капюшона (мал. b) і закріпіть дощовик (мал. c).
- 14 Закріпіть дощовик, пристебнувши резинки до бічних кнопок на підніжці сидіння Seggiolino Pop-Up (мал. a). Тепер дощовик закріплено належним чином (мал. b).
- 15 СКЛАДАННЯ КОЛЯСКИ: щоб скласти коляску з сидінням у положенні „обличчям до вулиці”, натисніть на ручку регулювання спинки (мал. a) і повністю нахиліть її вперед (мал. b). Щоб розкласти коляску, підніміть спинку в робоче положення до фіксації з клацанням (мал. c). Щоб скласти коляску з сидінням у положенні „обличчям до мами”, повністю опустіть спинку (мал. d).
- 16 ЗНИМАННЯ ОББИВКИ: відстебніть оббивку з підлокітників (мал. a) і спинки (мал. b), зніміть оббивку з підніжки (мал. c), відстебніть бічні резинки (мал. d), викрутою від’єднайте (мал. e) і зніміть ремені безпеки з обох боків, і врешті зніміть лямку між ногами згори, проштовхнувши її під сидіння (мал. f).

СЕРІЙНІ НОМЕРИ

17 На сидінні Seggiolino Pop-Up зазначено таку інформацію, як дата виготовлення виробу.

— Назва виробу, дата виготовлення і серійний номер сидіння.

Цю інформацію слід зазначати в будь-яких претензіях.

ОРИГІНАЛЬНІ АКСЕСУАРИ PEG PEREGO

Аксесуари Peg-Perego розроблено як корисну та практичну підтримку, щоб спростити життя батьків. Перегляньте всі аксесуари для вашого виробу Peg-Perego на веб-сайті www.pegperego.it

ОЧИЩЕННЯ Й ТЕХНІЧНЕ ОБСЛУГОВУВАННЯ

ТЕХНІЧНЕ ОБСЛУГОВУВАННЯ ВИРОБУ: захищайте виріб від поганої погоди: води, дощу або снігу. Тривала і безперервна дія яскравого сонячного світла може призвести до зміни забарвлення різних матеріалів. Зберігайте цей виріб у сухому місці.

ОЧИЩЕННЯ СИДІННЯ: періодично чистіть усі пластикові частини вологою тканиною. Не використовуйте розчинники чи інші подібні очищувальні засоби. Підтримуйте сухість металічних частин, щоб запобігти утворенню іржі. Підтримуйте чистоту рухомих частин (регульовальні механізми, фіксуючі механізми, колеса...), уникайте потрапляння до них пилу і пилу, за необхідності.

ОЧИЩЕННЯ ТКАНИННИХ ДЕТАЛЕЙ: чистіть тканинні деталі щіткою для видалення пилу.

Під час прання уважно дотримуйтеся інструкцій, зазначених на етикетці, яку пришило до оббивки.

- Не використовувати хлорний відбілювач.
- Не прасувати.
- Не застосовувати хімічну чистку.
- Не видаляти плями розчинниками.
- Не сушити в сушильній машині.

Peg-Pérego S.p.A

В компанії Peg Pérego SpA впроваджено систему управління якістю, сертифіковану TÜV Italia Srl згідно зі стандартом ISO 9001.

Компанія Peg Pérego залишає за собою право у будь-який час вносити зміни у моделі, описані у цій публікації, з технічних чи комерційних міркувань.

Післяпродажне обслуговування Peg-Pérego

У разі пошкодження чи втрати будь-яких деталей, використовуйте тільки оригінальні запасні частини Peg Pérego. Для проведення будь-якого ремонту, заміни деталей та отримання інформації про виріб та продаж оригінальних запасних частин і додаткового обладнання звертайтеся до сервісних центрів Peg Pérego і вказуйте серійний номер виробу, якщо він є.

Тел.: 0039/039/60.88.213

Безкоштовний номер: 800/147.414 (зі стаціонарних телефонів в Італії)

Факс: 0039/039/33.09.992

Ел. пошта: assistenza@pegperego.it

Веб-сайт: www.pegperego.com

Усі права інтелектуальної власності, пов'язані з вмістом цього посібника з експлуатації, належать компанії PEG PEREGO S.p.A. і захищені чинним законодавством.

EL_Ελληνικά

Σας ευχαριστούμε που επιλέξατε ένα προϊόν Peg-Pérego.



ΠΡΟΕΙΔΟΠΟΙΗΣΗ

- **ΣΗΜΑΝΤΙΚΟ:** διαβάστε προσεκτικά τις παρούσες οδηγίες και φυλάξτε τις για μελλοντική χρήση. Η ασφάλεια του παιδιού μπορεί να κινδυνεύσει σε περίπτωση που δεν τηρούνται οι παρούσες οδηγίες.
- Αυτό το προϊόν έχει μελετηθεί για τη μεταφορά ενός παιδιού στο κάθισμα.
- Μη χρησιμοποιείτε το προϊόν αυτό για μεγαλύτερο αριθμό παιδιών από εκείνον που προβλέπει ο κατασκευαστής.
- Αυτό το προϊόν έχει εγκριθεί για παιδιά από τη γέννησή τους έως βάρους 15 kg στο κάθισμα.
- Το προϊόν αυτό έχει σχεδιαστεί για να χρησιμοποιηθεί σε συνδυασμό με τα προϊόντα Peg Peregó Ganciomatic: Carrello Book / Team.
- Για τα νεογέννητα συνιστάται να κατεβάσετε εντελώς την πλάτη.
- **ΠΡΟΣΟΧΗ** Πριν τη χρήση βεβαιωθείτε ότι οι μηχανισμοί σύνδεσης στο κάθισμα, στο κάθισμα του καροτσιού ή στο κάθισμα αυτοκινήτου έχουν ασφαλιστεί σωστά. Βεβαιωθείτε ότι τα προϊόντα Peg Peregó Ganciomatic έχουν συνδεθεί σωστά στο προϊόν.
- **ΠΡΟΣΟΧΗ** Η διαδικασία συναρμολόγησης και προετοιμασίας του προϊόντος πρέπει να γίνει μόνο από ενήλικες.
- Μη χρησιμοποιείτε το προϊόν εάν λείπουν εξαρτήματα ή παρουσιάζει ελαττώματα.
- **ΠΡΟΣΟΧΗ** Χρησιμοποιείτε πάντα το σύστημα συγκράτησης. Χρησιμοποιείτε πάντα τη ζώνη ασφαλείας πέντε σημείων. Δένετε πάντα τη ζώνη μέση με τη διαχωριστική ζώνη ποδιών.
- **ΠΡΟΣΟΧΗ** μην αφήνετε ποτέ το παιδί χωρίς φύλαξη.
- Τα φρένα πρέπει να είναι πάντα κατεβασμένα όταν το καροτσάκι είναι σταματημένο.
- **ΠΡΟΣΟΧΗ** Πριν τη χρήση, βεβαιωθείτε ότι όλοι οι μηχανισμοί σύνδεσης έχουν ασφαλιστεί σωστά.
- **ΠΡΟΣΟΧΗ** Κατά το άνοιγμα και το κλείσιμο, βεβαιωθείτε ότι το παιδί βρίσκεται σε απόσταση ασφαλείας για να αποφευχθεί τραυματισμός.
- **ΠΡΟΣΟΧΗ** Μην επιτρέψετε στο παιδί να παίζει με αυτό το προϊόν.
- Μη βάζετε τα δάχτυλα στους μηχανισμούς.
- Προσέξτε το παιδί όταν ρυθμίζετε τους μηχανισμούς (χειρολαβή, πλάτη).
- Κάθε φορτίο που κρέμεται από τη χειρολαβή ή στα χερούλια μπορεί να προκαλέσει αστάθεια. Τηρείτε τις οδηγίες του κατασκευαστή σχετικά με τα μέγιστα επιτρεπτά φορτία.
- Η προστατευτική μπάρα δεν έχει μελετηθεί για να αντέξει στο βάρος του παιδιού. Η προστατευτική μπάρα δεν έχει μελετηθεί για να συγκρατεί το παιδί στο κάθισμα και δεν αντικαθιστά τη ζώνη ασφαλείας.
- Μην τοποθετείτε στο καλάθι φορτία βάρους άνω των 5 kg. Μην τοποθετείτε στην υποδοχή ποτηριών βάρους μεγαλύτερο από το αναγραφόμενο στο εξάρτημα και ποτέ ζεστά ροφήματα. Μην τοποθετείτε τις τσέπες της κουκούλας (εάν υπάρχει) βάρους άνω των 0.2 Kg.
- Μη χρησιμοποιείτε το προϊόν κοντά σε σκάλες ή σκαλοπάτια, εστίες θερμότητας, ακάλυπτες φλόγες ή επικινδύνα αντικείμενα στα οποία μπορεί να φτάσει το παιδί.
- Χρησιμοποιείτε αποκλειστικά τα ανταλλακτικά που παρέχει ή συνιστά ο κατασκευαστής/εισαγωγέας.
- **ΠΡΟΣΟΧΗ** Μη χρησιμοποιείτε το κάλυμμα βροχής (εάν υπάρχει) σε κλειστούς χώρους και να βεβαιώνεστε πάντα ότι το παιδί δεν ζεσταίνεται. Μην το τοποθετείτε ποτέ κοντά σε εστίες θερμότητας και αποφεύγετε την επαφή με τοιγάρα. Το κάλυμμα βροχής δεν πρέπει να χρησιμοποιείται σε ένα καροτσάκι περιπάτου χωρίς να το συγκρατεί η κουκούλα ή το αλεξήλιο.

Χρησιμοποιείτε το κάλυμμα βροχής μόνο υπό την επίβλεψη ενός ενήλικα. Βεβαιωθείτε ότι το κάλυμμα βροχής δεν εμποδίζει κανένα κινούμενο μηχανισμό στο κάθισμα ή στο καροτσάκι. Αφαιρείτε πάντοτε το κάλυμμα βροχής πριν κλείσετε το καρότσι ή το καροτσάκι περιπάτου.

- **ΠΡΟΣΟΧΗ** Αυτό το προϊόν δεν είναι κατάλληλο για τζόκινγκ ή για τρέξιμο με πατίνια.
- Τα φρένα πρέπει να είναι πάντα κατεβασμένα κατά την τοποθέτηση ή την αφαίρεση του παιδιού.
- **ΠΡΟΣΟΧΗ** Μην προσθέτετε κανένα στρωματάκι.
- Μπορεί να είναι επικίνδυνη η χρήση εξαρτημάτων που δεν έχουν την έγκριση του κατασκευαστή.

Οι φωτογραφίες που αναφέρονται στις υφασμάτινες λεπτομέρειες μπορεί να διαφέρουν από το αγορασμένο μοντέλο.
Για περισσότερες πληροφορίες συμβουλευτείτε την ιστοσελίδα μας: www.pegperego.com

ΧΑΡΑΚΤΗΡΙΣΤΙΚΑ ΤΟΥ ΠΡΟΪΟΝΤΟΣ

- Το προϊόν αυτό έχει προοδευτική αριθμηση.
- Το Seggiolino Pop-Up είναι ένα αντιστρεπτό κάθισμα: προς τη μαμά ή προς τον κόσμο.

ΟΔΗΓΙΕΣ ΧΡΗΣΗΣ

- 1 **ΠΡΟΣΤΑΤΕΥΤΙΚΗ ΜΠΑΡΑ:** Για να συνδέσετε την προστατευτική μπάρα, συνοδεύστε τους συνδέσμους στα μπράτσα, σπρώξτε προς το κάθισμα μέχρι να ακουστεί το κλικ της σύνδεσης (εικ. **a**). Για να αφαιρέσετε την προστατευτική μπάρα πατήστε τα δύο μπουτόν (εικ. **b**) και βγάλτε την (εικ. **c**). Ανοίξτε την προστατευτική μπάρα μόνο από τη μία πλευρά για να διευκολύνετε την είσοδο και την έξοδο του παιδιού.
- 2 **ΠΛΑΤΗ:** για να ρυθμίσετε την πλάτη σηκώστε τη χειρολαβή (εικ. **a**) και ρυθμίστε την κλίση στην επιθυμητή θέση (εικ. **b**). Η κλίση της πλάτης ρυθμίζεται σε πολλές θέσεις.
- 3 **ΒΑΣΗ ΣΤΗΡΙΞΗΣ ΤΩΝ ΠΟΔΙΩΝ:** πριν ρυθμίσετε το στηρίγματα ποδιών, βεβαιωθείτε ότι η επένδυση του στηρίγματος ποδιών έχει εφαρμοστεί στα αντίστοιχα στηρίγματα, διαφορετικά εφαρμόστε την. Για να την κατεβάσετε σπρώξτε προς τα κάτω τους δύο μοχλούς και κατεβάστε (εικ. **a**) για να την σηκώσετε σπρώξτε τη βάση στήριξης των ποδιών προς τα πάνω (εικ. **b**).
- 4 **ΖΩΝΗ ΑΣΦΑΛΕΙΑΣ 5 ΣΗΜΕΙΩΝ:** για να τη συνδέσετε, περάστε τις δύο ακρόφρες της ζωνούλας που περιβάλλει τη μέση (με τيرانτες συνδεδεμένες τόξο **a**) στη ζωνίτσα του διαχωριστικού για τα πόδια μέχρι να ακουστεί το κλικ (τόξο **b**). Για να αποσυνδέσετε, πατήστε το στρουγγυλό κουμπί που βρίσκεται κεντρικά στην ακρόφρα (τόξο **c**) και τραβήξτε προς τα έξω τη ζωνούλα που περιβάλλει τη μέση (τόξο **d**).
- 5 Για να σφίξετε τη ζωνίτσα που περιβάλλει τη μέση τραβήξτε, και από τις δύο πλευρές, προς τη φορά του τόξου (τόξο **a**), για να τη λασκάρετε ενεργήστε προς την αντίθετη φορά.
- 6 Για να ρυθμίσετε το ύψος των ζωνών ασφαλείας είναι αναγκαίο να αποσυνδέσετε στο πίσω μέρος της πλάτης τις δύο ακρόφρες. Τραβήξτε προς το μέρος σας τις τيرانτες (βέλος **a**) έως ότου αποσυνδεθούν οι ακρόφρες και περάστε τις στους κουμπότρυπες της πλάτης (βέλος **b**). Βγάλτε τις τيرانτες του σάκου (βέλος **c**) και βάλτε τις στην πιο κατάλληλη κουμπότρυπα (βέλος **d**). Τέλος ξανακουμπώστε τις δύο ακρόφρες πίσω από την πλάτη (βέλος **e**). Το σωστό κομμάτι των ακραφών επισημαίνεται από ένα κλικ (εικ. **f**).
- 7 **ΚΟΥΚΟΥΛΑ:** περάστε τους συνδέσμους της κουκούλας στους συνδέσμους του καθίσματος (εικ. **a**) κουμπώστε την στο πάνω μέρος και από τις δύο πλευρές του καθίσματος (εικ. **b**), τέλος στερεώστε την στο πλάι με τα λάστιχα (εικ. **c**).



Για να αφαιρέσετε την κουκούλα: βγάλτε τους συνδέσμους και ξεκουμπώστε.

- 8 Ανάλογα με το μοντέλο που αγοράσατε μπορείτε να ανοίξετε την κουκούλα με διαφορετικό τρόπο:
 - χρησιμοποιήστε τη διπλή ασφάλεια του φερμουάρ στο πίσω μέρος (εικ_α).
 - λύστε το νεκρό στο πίσω μέρος (εικ_β)
 - αποσυνδέστε το κουμπί στο πίσω μέρος (εικ_γ).
- 9 Όταν η πλάτη είναι εντελώς κατεβασμένη, μπορείτε να ανοίξετε την κουκούλα απλά τραβώντας την προς το μέρος σας (εικ_δ).
 Διαθέτει ένα επιπλέον αλεξήλιο.
 Για να το ανοίξετε τραβήξτε το προς εμπρός (εικ_ε).
 Η κουκούλα διαθέτει ένα άνοιγμα στο οποίο θα κρεμάσετε το αγαπημένο του παιχνίδι (εικ_φ).
- 10 ΠΟΔΟΣΑΚΟΣ: Σηκώστε τη βάση στήριξης ποδιών, προσαρμόστε τον ποδόσακο και κουμπώστε τον κάτω (εικ_α) και περάστε τον ποδόσακο κάτω από την προστατευτική μπάρα (εικ_β). Ξεκουμπώστε το εσωτερικό κουμπί της κουκούλας και από τις δύο πλευρές (εικ_γ) και κουμπώστε τον ποδόσακο (εικ_δ).
- 11 ΣΥΝΔΕΣΗ ΤΟΥ ΚΑΘΙΣΜΑΤΟΣ ΣΤΟ ΚΑΡΟΤΣΙ: το αντιστρέψιμο Seggiolino Pop-Up μπορεί να συνδεθεί στο καρότσι στραμμένο προς τη μαμά ή προς το δρόμο. Τοποθετήστε το κεντρικά επάνω στο καρότσι ώστε να συμπέσει με τα σύμβολα (εικ_α) και πιέστε προς τα κάτω και με τα δύο χέρια μέχρι να ακουστεί το κλικ σύνδεσης (εικ_β). Για να βεβαιωθείτε για τη σωστή σύνδεση, πιέστε το κάθισμα από την προστατευτική μπάρα και τραβήξτε προς τα πάνω.
- 12 ΑΠΟΣΥΝΔΕΣΗ ΤΟΥ ΚΑΘΙΣΜΑΤΟΣ ΑΠΟ ΤΟ ΚΑΡΟΤΣΙ: πιέστε τα δύο μπουτόν πάνω στα μπράτσα του καθίσματος (εικ_α) και ταυτόχρονα τους δύο μοχλούς που βρίσκονται κάτω από τα μπράτσα (εικ_β) τραβώντας προς τα πάνω το κάθισμα (εικ_γ) μέχρι να το αποσυνδέσετε. Αν η πλάτη είναι εντελώς κατεβασμένη (στη θέση κλεισίματος), δεν είναι δυνατό να αφαιρέσετε το κάθισμα από το καρότσι (εικ_δ). Επομένως σηκώστε εντελώς την πλάτη μέχρι τη θέση χρήσης και αποσυνδέστε το κάθισμα από το καρότσι (εικ_ε).
- 13 ΠΡΟΣΤΑΤΕΥΤΙΚΟ ΚΑΛΥΜΜΑ ΓΙΑ ΤΗ ΒΡΟΧΗ: τοποθετήστε το προστατευτικό κάλυμμα για τη βροχή στο κάθισμα (εικ_α), ξεκουμπώστε το εξωτερικό κουμπί της κουκούλας (εικ_β) και στερεώστε το προστατευτικό κάλυμμα για τη βροχή (εικ_γ).
- 14 στερεώστε το κάλυμμα για τη βροχή ασφαλιζοντας το λάστιχο στο πλαϊνό κουμπί του στηρίγματος για τα πόδια του Seggiolino Pop-Up (εικ_α). Το κάλυμμα για τη βροχή είναι στερεωμένο (εικ_β).
- 15 ΚΛΕΙΣΙΜΟ: για να κλείσετε το κάθισμα στο καρότσι που είναι στραμμένο προς το δρόμο, πιέστε τη χειρολαβή για τη ρύθμιση της πλάτης (εικ_α) και γυρίστε το εντελώς προς τα εμπρός (εικ_β). Για να το ανοίξετε, σηκώστε εντελώς την πλάτη (μέχρι να ασφαλίσει με ένα κλικ) στη θέση χρήσης (εικ_γ). Για να κλείσετε το καροτσάκι περιπάτου με το κάθισμα στραμμένο προς τη μαμά, γείρετε εντελώς την πλάτη (εικ_δ).
- 16 ΑΦΑΙΡΕΣΗ ΤΗΣ ΕΠΕΝΔΥΣΗΣ: ξεκουμπώστε την επένδυση πλευρικά από τα μπράτσα (εικ_α) και την πλάτη (εικ_β), βγάλτε την επένδυση από το βατήρα (εικ_γ), αποσυνδέστε τα πλαϊνά λάστιχα (εικ_δ), ξεβιδώστε τη ζώνη και από τις δύο πλευρές (εικ_ε) και βγάλτε τις ζώνες, τέλος βγάλτε από πάνω (σπρώχνοντας κάτω από το κάθισμα) τη διαχωριστική ζώνη ποδιών (εικ_φ).

ΑΡΙΘΜΟΙ ΣΕΙΡΑΣ

- 17 Το Seggiolino Pop-Up αναγράφει πληροφορίες σχετικά με την ημερομηνία παραγωγής του.
 - Όνομα του προϊόντος, ημερομηνία παραγωγής και αριθμός σειράς του καθίσματος.
 - Αυτές οι πληροφορίες είναι απαραίτητες σε

περίπτωση παραπόνων.

THE ORIGINAL ACCESSORY PEG PEREGO

Τα αξεσουάρ Peg Perego έχουν επινοηθεί ως χρήσιμο και πρακτικό βοήθημα ώστε να διευκολύνουν τη ζωή των γονέων. Ανακαλύψτε όλα τα αξεσουάρ του προϊόντος Peg Perego στο www.pegperego.com

ΚΑΘΑΡΙΣΜΟΣ ΚΑΙ ΣΥΝΤΗΡΗΣΗ

ΣΥΝΤΗΡΗΣΗ ΤΟΥ ΠΡΟΪΟΝΤΟΣ: προστατέψτε το από τους ατμοσφαιρικούς παράγοντες: νερό, βροχή ή χιόνι· η συνεχής και παρατεταμένη έκθεση στον ήλιο θα μπορούσε να προκαλέσει αλλαγές στο χρώμα πολλών υλικών· φυλάξτε το προϊόν αυτό σε ξηρό χώρο.

- ΚΑΘΑΡΙΣΜΟΣ ΤΟΥ ΚΑΘΙΣΜΑΤΟΣ:** Περιοδικά καθαρίζετε τα πλαστικά μέρη με ένα υγρό πανί χωρίς να χρησιμοποιείτε διαλυτικά ή άλλα παρόμοια προϊόντα· κρατήστε στεγνά όλα τα μεταλλικά μέρη για να μη σκουριάσουν· κρατήστε καθαρά όλα τα κινούμενα μέρη (μηχανισμοί ρύθμισης, μηχανισμοί σύνδεσης, τροχοί...) από σκόνη ή άμμο και εάν χρειαστεί, λιπάνετε τα με ελαφρύ λάδι.

ΚΑΘΑΡΙΣΜΟΣ ΤΩΝ ΥΦΑΣΜΑΤΙΝΩΝ ΜΕΡΩΝ:

- Σκουπίστε τα μέρη από ύφασμα για να αφαιρέσετε τη σκόνη.
- Για το πλύσιμο συμβουλευτείτε την ετικέτα που είναι ραμμένη στην επένδυση του προϊόντος.
 - Μην χρησιμοποιείτε χλωρίνη.
 - Μην σιδερώνετε.
 - Μην χρησιμοποιείτε στεγνό καθάρισμα.
 - Μην αφαιρείτε τους λεκέδες με διαλυτικά.
 - Μην στεγνώνετε σε στεγνωτήριο.

PEG-PÉREGO S.P.A.

Η Peg Perego SpA είναι μια εταιρεία με Σύστημα Διαχείρισης Ποιότητας πιστοποιημένο από την TÜV Italia Srl, σύμφωνα με το πρότυπο ISO 9001.

Η Peg-Pérego μπορεί να επιφέρει ανά πάσα στιγμή τροποποιήσεις στα μοντέλα που περιγράφονται στην παρούσα δημοσίευση, για λόγους τεχνικής ή εμπορικής φύσης.

ΥΠΗΡΕΣΙΑ ΥΠΟΣΤΗΡΙΞΗΣ PEG-PÉREGO

Εάν τυχόν χαθούν ή καταστραφούν μέρη του μοντέλου, χρησιμοποιήστε μόνον γνήσια ανταλλακτικά Peg-Pérego. Για ενδεχόμενες επισκευές, αντικαταστάσεις, πληροφορίες σχετικά με τα προϊόντα, πώληση γνήσιων ανταλλακτικών και αξεσουάρ, επικοινωνήστε με την Υπηρεσία Υποστήριξης Peg Pérego αναφέροντας, σε περίπτωση που υπάρχει, τον σειριακό αριθμό του προϊόντος.

τηλ. 0039/039/60.88.213

fax 0039/039/33.09.992

e-mail assistenza@pegperego.it

ιστοσελίδα internet www.pegperego.com

Όλα τα δικαιώματα πνευματικής ιδιοκτησίας αναφορικά με το περιεχόμενο των παρόντων οδηγιών χρήσης ανήκουν στην PEG PEREGO S.p.A. και προστατεύονται από την ισχύουσα νομοθεσία.



2η & 17η οδός (Οδυσ. Ελύτη)
 ΒΙΟ.ΠΑ - Άνω Λιόσια 133 41 Αττικής
 Τηλ. : 210 24 74 638 – 210 24 86 850
 • Fax: 210 24 86 890
 e-mail: info@peramax.gr • www.peramax.gr

PEG PEREGO

ΠΑΙΔΙΚΑ ΕΙΔΗ ΒΡΕΦΑΝΑΠΤΥΞΗΣ ΚΑΙ ΠΑΙΧΝΙΔΙΑ

Η Εγγύηση για τυχόν εργοστασιακά ελαττώματα των προϊόντων της Peg – Peregο ορίζεται για διάστημα έξι μηνών από την ημερομηνία αγοράς. **Ο καταναλωτής πρέπει να απευθύνει πάντα το αίτημα προς τον πωλητή**, από τον οποίο έχει την απόδειξη αγοράς ή οποιοδήποτε άλλο έγγραφο ισοδύναμο.

Η παρούσα εγγύηση ισχύει μόνο εφ’ όσον το προϊόν χρησιμοποιείται σωστά και βάσει των οδηγιών χρήσεως. Ο κατασκευαστής και οι εντεταλμένοι συνεργάτες του διατηρούν το δικαίωμα του τεχνικού ελέγχου.

Ο κατασκευαστής δεν μπορεί να θεωρηθεί υπεύθυνος εφ’ όσον:

- Δεν τηρηθούν οι ανάλογες οδηγίες χρήσεως του κάθε προϊόντος.
- Καταστραφεί τυχαία το προϊόν ή προκληθούν βλάβες από τη κακή χρήση αυτού.
- Υπάρξει τεχνική παρέμβαση ξένου προς την εταιρεία μας τεχνικού, πράγμα το οποίο απαγορεύεται και αποτελεί κίνδυνο για την ασφάλεια του παιδιού.
- Φυσιολογική φθορά η οποία δεν επηρεάζει την λειτουργία του προϊόντος.

Διατηρείτε την εγγύηση και τις οδηγίες χρήσεως και για μελλοντική χρήση.

ΕΓΓΥΗΣΗ

ΟΝΟΜΑΤΕΠΩΝΥΜΟ ΑΓΟΡΑΣΤΟΥ:

ΔΙΕΥΘΥΝΣΗ:

ΤΗΛΕΦΩΝΟ:

e-mail:

ΣΕΙΡΙΑΚΟΣ ΑΡΙΘΜΟΣ ΠΡΟΪΝΤΟΣ:

ΚΩΔΙΚΟΣ ΠΡΟΪΝΤΟΣ:

ΗΜΕΡΟΜΗΝΙΑ ΑΓΟΡΑΣ

ΣΦΡΑΓΙΔΑ ΚΑΤΑΣΤΗΜΑΤΟΣ

Προσοχή: Η εγγύηση ισχύει μόνο εφ’ όσον έχει συμπληρωθεί και σφραγιστεί από τον πωλητή με την ημερομηνία αγοράς. Ζητείστε το από το κατάστημα τη στιγμή της αγοράς. Αν χαθεί ή καταστραφεί το απόκομμα της εγγύησης δεν μπορεί να αντικατασταθεί.

اللغة العربية

شكرا لك على اختيار منتج Peg Perego

⚠ تحذير

هام: احتفظ بهذه التعليمات للاطلاع عليها مستقبلا كمرجع. اقرأ التعليمات واحتفظ بها من أجل الاستخدام الآمن. في حالة عدم اتباع هذه التعليمات قد يتعرض الطفل إلى الخطر. تم تصميم هذا المنتج لنقل طفل واحد فقط أثناء الجلوس. لا يجب استخدام هذه السلعة لعدد من الأطفال أكبر من الذي يشير إليه المصنع. هذه السلعة تتوافق مع الطفل منذ لحظة الميلاد وحتى يصل وزنه إلى 15 كجم عند الجلوس.

ضمم المنتج لكي يستخدم مع منتجات Carrello Book / Team + Seggiolino Pop-Up :Peg Perego Ganciomatic معتمد للأطفال من عمر الولادة حتى 15 كجم.

للأطفال حديثي الولادة، ينصح بإمالة الظهر تماما. تحذير قبل الاستخدام، يجب التأكد أن أليات تثبيت المقعد الخاص بالسيارات أو بعربة الأطفال تعمل بشكل سليم؛ كما يجب التأكد أن منتجات Peg Perego Ganciomatic مثبتة جيدا في السلعة.

يجب أن يتولى شخص بالغ عمليات تجميع و تجهيز السلعة. لا يجب استخدام هذه السلعة إذا كان بها أجزاء ناقصة أو مكسورة.

تحذير استخدم دائما نظام الربط؛ استخدم دائما حزام الأمان ذي الخمس نقاط؛ اربط حزام الخصر مع الحزام الذي يفصل بين الساقين.

تحذير لا تترك طفلك وحده أبدا بدون مراقبة. استخدم الفرامل دائما عند التوقف عن السير.

تحذير قبل الشروع في الاستخدام، يجب التأكد أولا أن جميع أليات الربط و التثبيت تعمل بشكل سليم.

تحذير أثناء عمليات الفتح و الإغلاق، يجب التأكد أولا أن الطفل يبعد بمسافة كافية لتجنب الإصابات.

تحذير لا تسمح للطفل ابدا بالعبث بهذا المنتج. تجنب إدخال الأصابع في أليات التثبيت.

يجب الحذر و الانتباه لحماية الطفل أثناء إجراء عمليات ضبط أليات التثبيت (اليد الراجعة، الظهر).

قد يؤدي التحميل الزائد لليد الراجعة أو الاليتين الرافعتين إلى عدم اتزان السلعة، و يجب اتباع تعليمات المصنع فيما يتعلق بأقصى حمل ممكن تثبيته.

اللوحة الأمامية غير مصمم لتحمل وزن الطفل؛ كما أنه غير مصمم أيضا للمحافظة على الطفل في وضع الجلوس، بالإضافة إلى أنه لا يحل محل حزام الأمان.

لا تضع في السلة الصغير أحمالا تتجاوز 5 كيلو جرامات. و لا تضع في حامل البيريونة أوزانا تتجاوز تلك المحددة في حامل البيريونة ذاته، و لا تضع أبدا مشروبات ساخنة فيه. و لا تضع في جيوب الغطاء (إن وجدت) أوزانا تتجاوز 0,2 كجم.

لا تستخدم هذه السلعة بالقرب من السلاسل أو الدرجات؛ و لا تستخدمها بالقرب من اللهب المشتعل أو الأشياء التي تمثل خطورة و التي في متناول يد الطفل.

تحذير لا تضع أي مرتبة إضافية. قد يكون استخدام ملحقات غير معتمدة من الشركة المصنعة خطيرا.

تحذير لا يجب استخدام مظلة المطر (إن وجدت) في عربة الطفل في غياب غطاء الرأس أو المظلة حتى يمكن الإمساك بها.

استخدم دائما مظلة المطر تحت إشراف شخص بالغ. لا تستخدم مظلة المطر في الأماكن الداخلية، وتأكد أن درجة حرارة الطفل لم ترتفع. لا تترك السيارة بالقرب من مصادر الحرارة، وأبعدها عن

السجائر المشتعلة.

و يجب التأكد أن المظلة لا تتقاطع مع أي آلية من أليات الحركة في عربة الطفل للنوم أو للجلوس.

و يجب فك المظلة دائما قبل إغلاق عربة الطفل للنوم أو للجلوس. لا تستخدم أذرع التحرير لتحريك العربة أو رفعها عندما يكون الطفل بداخلها.

تحذير هذه السلعة لا تصلح للركض أو للسير بواسطة أذنية التزلج.

احرص دائما على تشغيل الفرامل أثناء عمليات إدخال أو إخراج الطفل من العربة.

للأطفال حديثي الولادة، ينصح بإمالة الظهر تماما.

قد تختلف الصور التي تشير إلى تفاصيل الأقمشة عن

المجموعة التي يتم شراؤها.

للمزيد من المعلومات، يمكنك الرجوع إلى موقعنا على الإنترنت: www.pegperego.com

خصائص السلعة

يتم ترقيم هذه السلعة تصاعديا.

مقعد Pop-Up هو مقعد يمكن تبديل إجهته: إجهه الأم أو إجهه الطريق.

تعليمات الاستخدام

1 اللوح الأمامي: تثبيت اللوح الأمامي. قم بتمرير المشابك على الذراعين.

واضغط في إجهه المقعد حتى سماع صوت التعشيق (الصورة a).

و خلع

اللوحة الأمامي. اضغط على الزرارين (الصورة b) و أخرج اللوح (الصورة c). افتح اللوح الأمامي من جانب واحد فقط لتسهيل إدخال و إخراج

الطفل.

2 الظهر: لضبط ارتفاع اليد (الصورة a) و ضبط واحد من 4

أوضاع حسب الرغبة (الصورة b).

3 مسند الساقين: قبل ضبط مسند الساقين. تأكد أن كسوة مسند الساقين تتماشى تماما مع الدعائم الخاصة بها. و إذا

لم تكن كذلك فجب ضبطها. و خفض مسند الساقين. ادفع اللسانين الصغيرين إلى أسفل و أنزل المسند (الصورة a)؛ و للرفع. ادفع مسند الساقين إلى أعلى (الصورة b).

4 حزام الأمان ذي الخمس نقاط: لتثبيته. أدخل إبري حزام الخصر (ذو الحملات المربوطة السهم a) داخل الحزام الذي يفصل بين

الساقين حتى سماع صوت التعشيق (السهم b). و لفكه. اضغط على الزر الموجود في منتصف الإبريم (السهم c) و اسحب

حزام الخصر نحو الخارج (السهم d).

5 لشد حزام الخصر. اسحب من الجانبين في إجهه السهم.

(السهم a) و لإرخائه. تصرف بالعكس.

6 لضبط طول أحزمة الأمان. يلزم فك الإبريمين الموجودين خلف الظهر.

اسحب في إجهه الحملات (السهم a) حتى فك الإبريم تماما. و أدخلها في فتحات الظهر (السهم b). أخرج الحملات من

القماشية (السهم c) و أدخلها في الفتحة المناسبة (السهم d). وفي النهاية. أعد ربط الإبريمين خلف الظهر (السهم e).

يتم التأكد من التثبيت السليم للإبريمين عن طريق سماع صوت التعشيق (الصورة f).

7 غطاء الرأس: أدخل مشابك غطاء الرأس داخل مشابك مقعد الطفل (الصورة a) مع ربط زرابير الجزء العلوي من ناحيتي المقعد (الصورة b). وأخيرا ثبته من الجوانب بواسطة الأشرطة المرنة (الصورة c).

خلع غطاء الرأس: أخرج المشابك وفك الزرابير.

8 وحسب نوع المجموعة التي تم شراؤها، يمكن فتح غطاء الرأس بأكثر من طريقة:

- استخدام المؤشر المزود للسوستة و الموجود من الخلف (الصورة a).

- تهيئة شريط الفيلكرو الموجود في الخلف (الصورة_b).

- فك الزر الموجود في الخلف (الصورة_c).

9 عندما يكون مسند الظهر مائلًا تمامًا للخلف، يمكن فتح غطاء الرأس ببساطة عن طريق سحبه في إتجاهك (الصورة_d). وهو مزود بمرآة أخرى في الشمسية. ولفتحها، اسحبها للأمام (الصورة_e).

وغطاء الرأس مزود أيضًا بعروة لتعليق لعبة الطفل المفضلة (الصورة_f).

10 المفرش: ارفع مسند الساقين. قم بتبليس المفرش وربط الزرار أسفل (الصورة_a) و قم بتمرير المفرش أسفل المسند الأمامي (الصورة_b). فك الزرار الداخلي للمفروش من الناحيتين (الصورة_c) واربط زرابي المفرش (الصورة_d).

11 تثبيت المقعد في عربة النوم: يمكن تثبيت Seggiolino Pop-Up في

عربة النوم سواء في مواجهة الأم أو في ناحية الطريق. اضبط وضعه جيدًا في منتصف عربة النوم حسب الرموز (الصورة_a) و اضغط إلى أسفل بواسطة

اليدين حتى سماع صوت تعشيق التثبيت (الصورة_b). للتأكد من التثبيت

بطريقة سليمة. قم بتحريك المقعد من اللوح الأمامي و اسحبه لأعلى.

12 فك المقعد من عربة النوم: اضبط الزرارين الموجودين على ذراعي المقعد

(الصورة_a) ثم اضبط على الرافعتين الموجودتين تحت الذراعين (الصورة_b) مع سحب المقعد لأعلى (الصورة_c) حتى فكه تمامًا. 13 المظلة: اضبط المظلة فوق المقعد (الصورة_a)، وفك الزرار الخارجي لغطاء الرأس (الصورة_b) وثبت المظلة (الصورة_c).

الجانبى لها مع زرابي غطاء الرأس (الصورة_b). 14 ثبت المظلة بتثبيت الأشرطة المطاطية بالزرار الجانبى لمسند الساقين

من Seggiolino Pop-Up (الصورة_a). المظلة الثابتة (الصورة_b).

15 الإغلاق: لإغلاق مقعد الطفل فوق العربة في الموديل المواجه للطريق.

اضغط على اليد الرافعة لضبط ظهر المقعد (الصورة_a) و قم بإدائها تمامًا إلى الأمام (الصورة_b). و لإغلاق عربة الطفل عندما يكون المقعد في

مواجهة الأم. قم بإثناء الظهر تمامًا (الصورة_c).

16 فك البطانة: فك زرابي القماشنة جانبا من عند الذراعين (الصورة_a). و من عند الظهر (الصورة_b) و فك القماشنة من العمود الموجود أسفل المقعد

(الصورة_c). و فك الحزام من الجانبين (الصورة_d) و فك الأحزمة القصيرة.

وفي النهاية أخرج من أعلى الحزام الذي يفصل بين الساقين (مع دفعه من أسفل المقعد) (الصورة_e)

الإكسسوارات

الأرقام التسلسلية

Seggiolino Pop-Up 17 . يحمل المعلومات المتعلقة بتاريخ

الإنتاج.

- اسم المنتج. تاريخ الإنتاج و الرقم التسلسلي للمقعد.

هذه المعلومات لا غنى عنها في حالة وجود شكوى.

THE ORIGINAL ACCESSORY PEG PEREGO

تم تصميم اكسسوارات Peg Perego لتكون ناعمة وعملية لتيسير الأمور على الوالدين. اكتشف جميع الاكسسوارات المخصصة لمنتجك من Peg Perego على الموقع الإلكتروني www.pegperego.com

النظافة والصيانة

صيانة السلعة: الحماية من العوامل الجوية: الماء. الأمطار أو الثلوج:

التعرض المستمر و لفترات طويلة للشمس قد يسبب تغييرا في ألوان معظم الخامات: حُفظ هذه السلعة في مكان جاف. يجب فحص و صيانة الأجزاء الرئيسية على فترات منتظمة.

نظافة جسم العربة: يجب تنظيف الأجزاء البلاستيكية بواسطة قطعة قماش مبللة بدون استخدام مذيبات أو منتجات أخرى مائلة: و يجب المحافظة على جفاف الأجزاء المعدنية لحمايتها من الصدأ: كما يجب الحفاظ على نظافة جميع الأجزاء المتحركة (آليات الضبط. آليات التثبيت. العجلات...) و حمايتها من الغبار أو الرمال. و تزييتها إذا لزم الأمر بالزيت الخفيف.

نظافة الأجزاء المصنوعة من القماش:

امسح الأجزاء المختلفة من البطانة للتخلص من الغبار.

• يرجى اتباع التعليمات المذكورة على ملصق المنتج الذي تم حياكته على الغطاء عند الغسيل.

• لا تستخدم مبيضات من الكلور.

• لا تستخدم الكوأة.

• لا للتنظيف الجاف.

• لا تقم بإزالة البقع بواسطة مذيبات.

• لا للتجفيف.

PEG-PÉREGO S.p.A

تعتمد Peg Perego Spa نظام إدارة جودة معتمد من قبل TÜV

Italia Srl وفقا لمعيار ISO 9001.

ومن الممكن أن تقوم شركة Peg Pérego بإجراء تغييرات في أي وقت على الموديلات الواردة في هذا الكتيب لأسباب فنية أو تجارية

خدمة ما بعد البيع الخاص بشركة Peg-Pérego

في حالة فقدان أو تلف أي جزء من أجزاء المنتج. استخدم فقط

قطع الغيار الأصلية من Peg Pérego. وعند الحاجة لأي تصليح

أو استبدال. وللحصول على معلومات بخصوص المنتجات. أو بيع

قطع غيار أصلية أو اكسسوارات. يرجى الاتصال بخدمة ما بعد

البيع الخاص بشركة Peg Pérego مع توضيح الرقم التسلسلي للمنتج إن وجد.

التليفون : 0039/039/60.88.213

الرقم الجاني: 4 14. 147/800 (يمكن الاتصال به من أي خط ثابت)

الفاكس 0039/039/33.09.992

البريد الإلكتروني assistenza@pegperego.it

موقع الانترنت www.pegperego.com

عربي - تملك PEG PEREGO - شركة مساهمة - جميع حقوق

الملكية الفكرية الموجودة في هذا الكتيب. والتي يحميها القانون.

FA _فارسی

سیاس از حسن نظر شما برای انتخاب محصولات پگ پرگو

A هشدار

مهم: این دستورالعمل‌ها را برای مراجعات بعدی نگهدارید. برای استفاده امین این دستورالعمل‌ها را بخوانید و رعایت کنید. در صورت عدم رعایت این دستورالعمل‌ها ممکن است ایمنی کودک به خطر بیفتد.

_ این محصول برای حمل و نقل کودک در صندلی در نظر گرفته شده است. _ از این محصول برای تعداد کودک بیشتر از آنچه توسط سازنده در نظر گرفته شده است استفاده نکنید.

_ این محصول برای کودکان از بدو تولد تا وزن کیلوگرم تأیید شده است. _ این محصول برای استفاده به همراه محصولات Ganciomatic پگ پرگو در نظر گرفته شده است: Carrello Book / Team + Seggiolino Pop-Up

برای کودکان از بدو تولد تا وزن کیلوگرم تأیید شده است. _ توصیه می‌شود که برای کودکان تازه متولد شده از پشتی در وضعیت کاملاً خوابیده استفاده کنید.

_ هشدار قبل از استفاده بررسی کنید که صندلی یا بدنه کالسنک یا ابزار اتصال صندلی خودرو به درستی درگیر شده باشد؛ بررسی کنید که محصولات Ganciomatic پگ پرگو به درستی به محصول وصل شده باشند. _ سرهم بندی و آماده‌سازی محصول باید توسط افراد بزرگسال انجام شود.

_ در صورت مشاهده نشانه‌هایی از شکستگی یا فقدان قطعاتی از محصول، از آن استفاده نکنید.

_ هشدار همیشه از سیستم مهار استفاده کنید؛ همیشه از مهار ایمنی پنج نقطه‌ای استفاده کنید؛ همیشه از تسمه مهار دوشاخه به همراه بند کمر استفاده کنید.

_ هشدار هرگز کودک خود را بدون مراقب رها نکنید. _ همیشه هنگامی که خودرو متوقف است، ترمزدستی را بکشید.

_ هشدار قبل از استفاده اطمینان حاصل کنید که همه ابزار قفل شونده درگیر شده‌اند.

_ هشدار برای جلوگیری از بروز جراحات، هنگام بازکردن یا جمع کردن محصول، اطمینان حاصل کنید که کودک در آن نزدیکی نباشد. _ هشدار اجازه ندهید کودک با محصول بازی کند.

_ از وارد کردن انگشتان خود به داخل مکانیسم‌ها خودداری کنید. _ هنگام تنظیم مکانیسم‌ها (میله دسته، پشتی) مواظب باشید که کودک آسیب نبیند.

_ هرگونه سنگینی که معلق روی دسته یا میله دسته قرار بگیرد باعث عدم تعادل محصول می‌شود؛ درخصوص حادثار بار قابل حمل از دستورالعمل‌های سازنده پیروی کنید.

_ میله جلو برای تحمل وزن کودک در نظر گرفته نشده است. این میله برای نگهداشتن کودک در صندلی و به‌عنوان جایگزین برای کمر بند در نظر گرفته نشده است.

_ سبدهای بیشتر از کیلوگرم را روی آن قرار ندهید. (در صورت وجود جافنجان) هیچ چیزی سنگین‌تر از آنچه روی خود جافنجان قید شده است در آن قرار ندهید و هرگز نوشیدنی‌های داغ را در آن قرار ندهید. از گذاشتن چیزی سنگین‌تر از کیلوگرم در جیب‌های سایبان (اگر وجود دارد) خودداری کنید.

_ از استفاده از محصول در نزدیکی راه‌پله یا پلکان، منابع گرمایی، شعله‌های باز یا اجسام خطرناک در محدوده دسترسی کودکان خودداری کنید.

هشدار از قراردادن تشک اضافی در محصول خودداری کنید. _ استفاده از لوازم جانبی تأیید نشده توسط سازنده می‌تواند خطرناک باشد.

_ هشدار از روکش ضدباران (اگر وجود دارد) نباید روی محصولات فاقد سایبان یا چتر آفتابی که نمی‌توانند آن‌را نگه‌دارند استفاده شود.

سایبان ضدباران فقط تحت نظارت یک بزرگسال استفاده شود. برای اطمینان از اینکه کودک گرمش نمی‌شود، از روکش ضدباران در داخل خانه استفاده نکنید؛

وسيله نقلیه را نزدیک منابع گرمایی پارک نکنید و از افرادی که سیگار می‌کشند کاملاً دور نگاه‌دارید.

اطمینان حاصل کنید که روکش ضدباران مزاحمتی در کار قطعات متحرک کالسنک/کرپر ایجاد نمی‌کند.

همیشه قبل از جمع کردن کالسنک/کرپر، روکش ضدباران را بردارید. _ وقتی کودک در کالسنک است، از اهرم‌های آزادسازی برای حرکت دادن یا بلند کردن آن استفاده نکنید.

_ هشدار این محصول برای دویدن یا اسکیت‌بازی مناسب نیست.

_ هنگام قراردادن یا بیرون‌آوردن کودک در محصول، ترمز دستی را بکشید.

_ توصیه می‌شود که برای کودکان تازه متولد شده از پشتی در وضعیت کاملاً خوابیده استفاده کنید.

تصاویر مربوط به جزئیات پارچه ممکن است با مجموعه خریداری شده متفاوت باشد.

برای کسب اطلاعات بیشتر، به وب‌سایت ما مراجعه کنید: www.pegperego.com

مشخصات محصول

_ این کالا شماره‌گذاری تدریجی شده است.

_ Seggiolino Pop-Up یک صندلی قابل پشت‌وروکردن است؛ می‌توان آن‌را به سمت مادر یا به سمت بیرون چرخاند.

دستورالعمل‌ها

1 میله جلو: برای وصل کردن میله جلو، اتصالات را به داخل دسته‌های صندلی بکشید و به سمت صندلی فشار دهید تا وقتی که در جای خود قفل شوند (شکل a). برای برداشتن میله جلو، دو دکمه (شکل b) را فشار دهید

و آن‌را بیرون بکشید (شکل c). برای تسهیل در ورود و خروج کودک، میله جلو را فقط از یک طرف باز کنید.

2 پشتی: برای تنظیم پشتی، دسته را بلند کنید (شکل a) و آن‌را به وضعیت دل‌خواه بخوابانید (شکل b). پشتی را می‌توانید به وضعیت‌های مختلف تنظیم کنید.

3 جایایی: قبل از تنظیم جایایی، دقت کنید که روکش آن درست در جای خود قرار داشته باشد؛ اگر نیست، آن‌را درست کنید. برای پایین آوردن جایایی، دو اهرم را به سمت پایین فشار داده و سپس جایایی را به سمت پایین فشار دهید (شکل a)؛ برای بالا آوردن جایایی، آن‌را به سمت بالا بکشید (شکل b).

4 مهار ایمنی پنج نقطه‌ای: برای بستن آن، دو سگک بند کمر (بندهای روی شانه متصل باشد - پیکان a) را به داخل قسمت جداکننده یاها فشار دهید تا وقتی که با صدای کلیک جا بیفتند (پیکان b). برای باز کردن آن، دکمه گرد وسط سگک (پیکان c) را فشار داده و بندهای کمر را بیرون بکشید (پیکان d).

5 برای سفت کردن بند کمر، دو طرف را در جهت پیکان بکشید (پیکان a). برای شل کردن آن، آن‌را در جهت مخالف حرکت دهید.

6 برای تنظیم ارتفاع مهارهای ایمنی، دو سگک پشت پشتی را آزاد کنید. بندهای روی شانه را به سمت خود بکشید (پیکان a) تا وقتی که سگک‌ها آزاد شوند و آنها را در حلقه‌های پشتی جابزینید (پیکان b). بندهای روی شانه را از کیسه بیرون بیاورید (پیکان c) و آنها را در مناسب‌ترین حلقه جابزینید (پیکان d). سپس دو سگک پشت پشتی را دوباره وصل کنید (پیکان e). وقتی صدای کلیک شنیدید سگک‌ها به درستی وصل شده‌اند (شکل f).

7 سایبان: اتصالات سایبان را به داخل اتصالات صندلی بکشید (شکل a)، قسمت بالای سایبان را با دکمه‌های دو طرف صندلی ببندید (شکل b) و در پایان کنارهای آن‌را با بندهای کشی ببندید (شکل c). برای جدا کردن سایبان: اتصالات را بیرون بکشید و دکمه‌ها را باز کنید.

8 بسته به مجموعه خریداری شده، سایبان را می‌توانید به چند روش باز کنید:

- از سرزپ دوپل پشت صندلی استفاده کنید (شکل a).

- تسمه چسبی پشت صندلی را شل کنید (شکل b).

- دکمه پشت صندلی را شل کنید (شکل c).

9 وقتی پشتی به‌طور کامل خوابانده شده باشد، به‌سادگی می‌توان با کشیدن سایبان به سمت خود آن‌را باز کرد (شکل d).

سایبان یک قسمت الحاقی دیگر نیز دارد که به‌عنوان یک چتر آفتابی عمل می‌کند.

برای بازکردن آن، آن‌را به‌جلو فشار دهید (شکل e).

سایبان یک شمار دارد که از آنجا می‌توانید اسباب‌بازی موردعلاقه کودک را آویزان کنید (شکل f).

10 کاور جلویی از باد و سرما: جایایی را بلند کنید، کاور جلویی از باد و سرما را کشیده و دکمه زیر آن‌را ببندید (شکل a)؛ سپس کاور جلویی از باد و سرما را زیر میله جلو بکشید (شکل b). دکمه داخلی در دو سمت سایبان را باز کنید (شکل c) و دکمه کاور جلویی از باد و سرما را ببندید (شکل d).

11 بستن صندلی به کرپر: Seggiolino Pop-Up را می‌توان در هر دو حالت به سمت مادر یا به سمت خیابان به کرپر بست. آن‌را در مرکز روی کرپر در امتداد علامت‌ها (شکل a) قرار دهید و با دو دست به‌پایین فشار دهید تا زمانی که با صدای کلیک جا بیفتند (شکل b). برای اطمینان از محکم

التليفون : 0039/039/60.88.213
الرقم الجاني: 414.147/800 (يمكن الاتصال به من أي خط ثابت)
الفاكس 0039/039/33.09.992
البريد الإلكتروني assistENZA@pegperego.it
موقع الانترنت www.pegperego.com
عربي- تمتلك PEG PEREGO - شركة مساهمة- جميع حقوق الملكية
الفكرية الموجودة في هذا الكتيب. والتي يحميها القانون.

بسته شدن آن، صندلی را از میله جلو بگیرد و به سمت بالا بکشد.
12 آزادسازی صندلی از کزیر دو دکمه روی دسته صندلی (شکل a) و سپس دو اهرم زیر آن را (شکل b). فشار دهید؛ صندلی را به طرف بالا بکشید (شکل c) تا وقتی که آزاد شود. اگر پشتی به طور کامل به سمت جلو خوابانده شده باشد (در حالت بسته، به سمت بیرون)، صندلی را نمی توان از شاسی آزاد کرد (شکل d). در این حالت، قبل از آزادسازی صندلی از شاسی، پشتی را به وضعیت استفاده بالا بیاورید (شکل e).
13 سایبان ضدباران؛ سایبان ضدباران را روی صندلی قرار دهید (شکل a)، دکمه بیرون سایبان را باز کنید، (شکل b) و سایبان ضدباران را محکم کنید (شکل c).

14 با قلاب کردن بندهای کنشی در دکمه های کناری روی چابایی Seggiolino Pop-Up، روکش ضدباران را ببندید (شکل a). روکش ضدباران به درستی بسته شده است (شکل b).

15 بستن کالسکه؛ برای بستن کالسکه به صورتی که صندلی به سمت خیابان باشد، دسته تنظیم پشتی (شکل a) را فشار دهید، و پشتی را به طور کامل به سمت جلو پایین بیاورید (شکل b). برای بازکردن آن، پشتی را به وضعیت استفاده بالا بیاورید تا زمانی که در جای خود قفل شود (شکل c). برای بستن کالسکه به صورتی که صندلی به سمت مادر باشد، پشتی را به طور کامل بخوابانید (شکل d).

16 بیرون آوردن روکش؛ دکمه های روکش در امتداد دسته های صندلی (شکل a) و پشتی را باز کنید، روکش را از چابایی خارج کنید (شکل c)، بندهای کنشی را باز کنید (شکل d)، بیج مهار را باز کرده (شکل e) و از دو طرف خارج کنید، و در پایان بند دوشاخه را از زیر صندلی فشار داده و از بالا بیرون بیاورید (شکل f).

شماره سریال

Seggiolino Pop-Up اطلاعات را در تاریخ ساخت محصول گزارش می کند.

_ نام محصول، تاریخ ساخت و شماره سریال صندلی.
این اطلاعات برای هرگونه شکایت مورد نیاز است.

THE ORIGINAL ACCESSORY PEG-PEREGO

تم تصمیم اکسسوارات Peg-Pérego لتكون نافعة وعمليّة لتيسير الأمور على الوالدين. اكتشف جميع الاكسسوارات الخاصة لمنتجك من Peg-Pérego على الموقع الإلكتروني www.pegperego.com

تميزکردن و تعمیر و نگهداری

تعمیر و نگهداری محصول: محصول را از عوامل جوی: آب، باران یا برف محافظت کنید؛ قرار گرفتن طولانی مدت و مداوم در برابر نور آفتاب ممکن است باعث تغییر رنگ مواد مختلف آن شود؛ محصول را در یک مکان خشک نگهداری کنید.

تمیزکردن صندلی: همه قطعات پلاستیکی را به طور مرتب با یک دستمال مرطوب تمیز کنید. از حلالها یا محصولات پاک کننده مشابه استفاده نکنید؛ برای جلوگیری از رنگ زدگی، همه قطعات فلزی را خشک نگهدارید؛ قطعات متحرک (مکانیسم های تنظیم، مکانیسم های قفل، چرخ ها...) را تمیز و عاری از گرد و خاک نگاه دارید. و در صورت نیاز با روغن ماشین سبک روغن کاری کنید.

تمیزکردن قسمت های پارچه ای: گرد و خاک روی قسمت های پارچه ای را با برس بزداید.

- هنگام نشست و نشو، دستورالعمل های شرح داده شده روی برجسب دوخته شده در داخل روکش را به دقت دنبال کنید.
- از سفید کننده های حاوی کلر استفاده نکنید.
- اتو نکنید.
- خشک شویی نکنید.
- برای از بین بردن لکه ها از حلالها استفاده نکنید.
- از خشک کن چرخشی استفاده نکنید.

PEG-PÉREGO S.p.A

تعتمد Peg Perego نظام إدارة جودة معتمد من قبل TÜV Italia Srl وفقا لمعيار ISO 9001.

ومن الممكن أن تقوم شركة Peg Pérego بإجراء تغييرات في أي وقت على الموديلات الواردة في هذا الكتيب لأسباب فنية أو تجارية

خدمة ما بعد البيع الخاص بشركة Peg-Pérego في حالة فقدان أو تلف أي جزء من أجزاء المنتج، استخدم فقط قطع الغيار الأصلية من Peg Pérego. وعند الحاجة لأي تصليح أو استبدال، وللحصول على معلومات بخصوص المنتجات، أو بيع قطع غيار أصلية أو اكسسوارات، يرجى الاتصال بخدمة ما بعد البيع الخاص بشركة Peg Pérego مع توضيح الرقم التسلسلي للمنتج إن وجد.

IT Italiano

Dichiarazione di conformità

Denominazione del prodotto
SEGGIOLINO POP UP

Codice identificativo del prodotto

IS02*
IS03*
ISPV*

Normative di riferimento (origine)

EN 1888:2012
EN 71-3
European Directive 2005/84/CE
(Phthalates Directive)
European Directive 2002/61/CE
(Azocolourants)
ASTM F833-11
16 CFR 1500 & 1501, 15 USC 1278a
& 2057c

Dichiarazione di conformità

La PegPerego S.p.A. dichiara sotto la propria responsabilità che l'articolo in oggetto è stato sottoposto a test di collaudo interni e omologato secondo le normative vigenti presso laboratori esterni ed indipendenti.

Data e luogo di rilascio

Arcore, gennaio 2017

PegPerego S.p.A.
via De Gasperi, 50
20862 Arcore (MB), ITALY

FR Français

Declaration de conformité

Denomination du produit
SEGGIOLINO POP UP

Identification du produit

IS02*
IS03*
ISPV*

Standard du referment (origin)

EN 1888:2012
EN 71-3
European Directive 2005/84/CE
(Phthalates Directive)
European Directive 2002/61/CE
(Azocolourants)
ASTM F833-11
16 CFR 1500 & 1501, 15 USC 1278a
& 2057c

Declaration de conformité

PegPerego S.p.A. déclare, sous sa propre responsabilité, que l'article en question a été soumis à des tests d'essais internes et homologué selon les normes en vigueur par des laboratoires extérieurs et indépendants.

Date et lieu de publication

Arcore, janvier 2017

PegPerego S.p.A.
Via De Gasperi, 50
20862 Arcore (MB), ITALY

DE Deutsch

Konformitätserklärung

Bezeichnung des Produktes
SEGGIOLINO POP UP

Kennzeichnungscode des Produktes

IS02*
IS03*
ISPV*

Bezugsbestimmungen

EN 1888:2012
EN 71-3
European Directive 2005/84/CE
(Phthalates Directive)
European Directive 2002/61/CE
(Azocolourants)
ASTM F833-11
16 CFR 1500 & 1501, 15 USC 1278a
& 2057c

Konformitätserklärung

Die Firma PegPerego S.p.A. erklärt auf ihre Verantwortung, dass der betreffende Artikel internen Abnahmetests unterzogen sowie gemäß den gültigen Bestimmungen von externen und unabhängigen Labors zugelassen wurde.

Datum und Ort der Ausstellung

Arcore, Januar 2017

PegPerego S.p.A.
Via De Gasperi, 50
20862 Arcore (MB), ITALY

ES Español

declaración de conformidad

Denominación del producto
SEGGIOLINO POP UP

Código de identificación del producto

IS02*
IS03*
ISPV*

Normativas de referencia (origen)

EN 1888:2012
EN 71-3
European Directive 2005/84/CE
(Phthalates Directive)
European Directive 2002/61/CE
(Azocolourants)
ASTM F833-11
16 CFR 1500 & 1501, 15 USC 1278a
& 2057c

Declaración de conformidad

PegPerego S.p.A. declara bajo su responsabilidad que el artículo en objeto ha sido sometido a pruebas de ensayo internas y ha sido homologado según las normativas vigentes en laboratorios exteriores e independientes.

Fecha y lugar de expedición

Arcore, enero de 2017

PegPerego S.p.A.
Via De Gasperi, 50
20862 Arcore (MB), ITALY

PEG PEREGO S.p.A.

VIA DE GASPERI 50 20862 ARCORE MB ITALIA

tel. 0039 039 60881 fax 0039 039 615869

Servizio Post Vendita - After Sale:

tel. 0039 039 6088213 fax: 0039 039 3309992



PEG PEREGO U.S.A. Inc.

3625 INDEPENDENCE DRIVE FORT WAYNE INDIANA 46808

phone 260 482 8191 fax 260 484 2940

Call us toll free: 1 800 671 1701

PEG PEREGO CANADA Inc.

585 GRANITE COURT PICKERING ONTARIO CANADA L1W3K1

phone 905 839 3371 fax 905 839 9542

Call us toll free: 1 800 661 5050

www.pegperego.com

*Tutti i diritti di proprietà intellettuale relativi ai contenuti di questo manuale d'istruzione appartengono a PEG PEREGO S.p.A. e sono tutelati dalle leggi vigenti.
All of the intellectual property rights for the contents of this instruction manual belong to PEG PEREGO S.p.A. and are protected by the laws in force.*



segggiolino pop-up

FI001702I201