

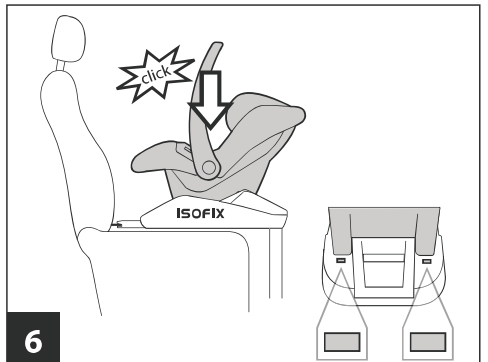

Baza dla fotelika
Primo Viaggio Tri-fix
i Viaggio1 Duo-Fix

isofix base

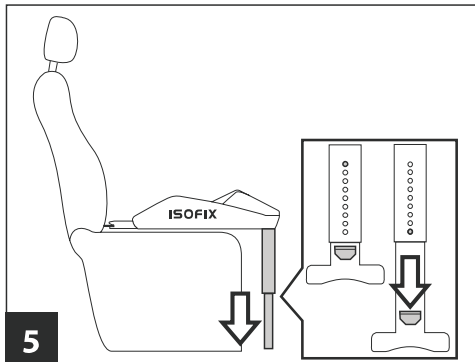

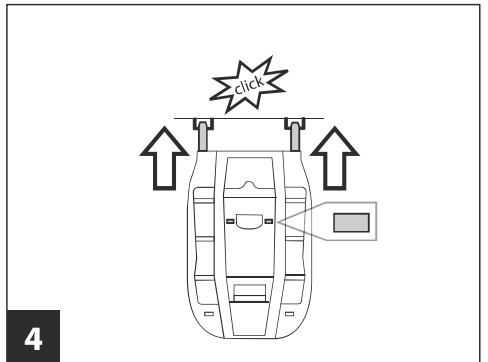
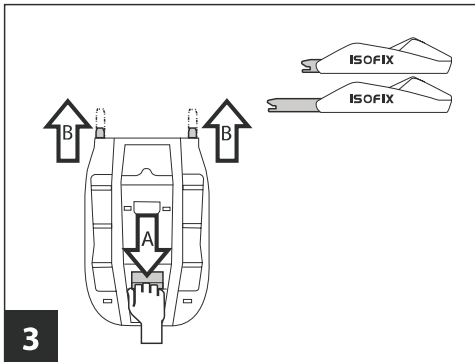
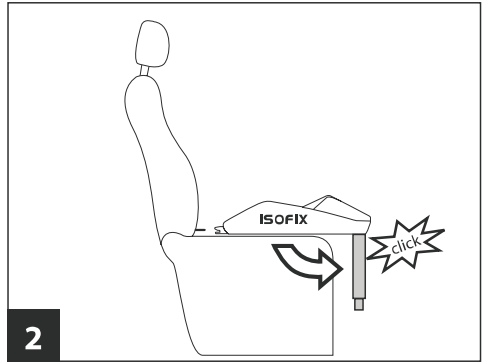
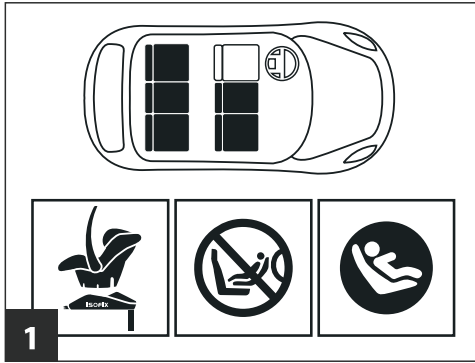
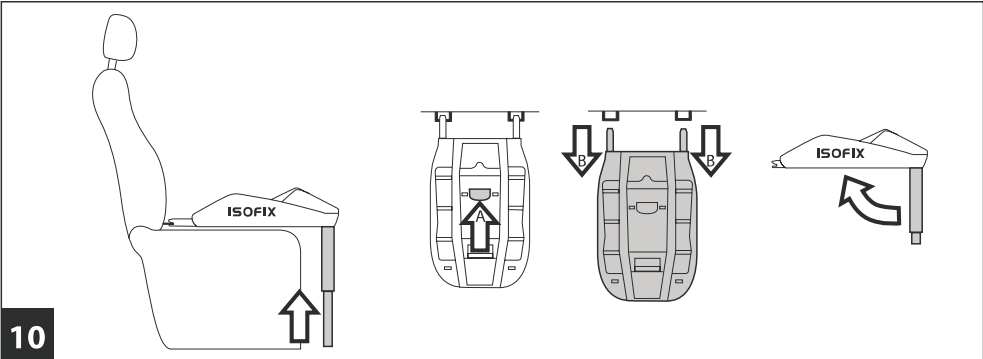
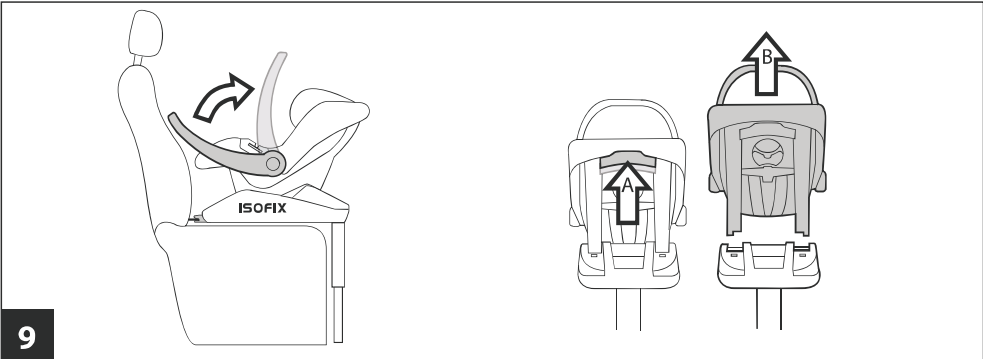
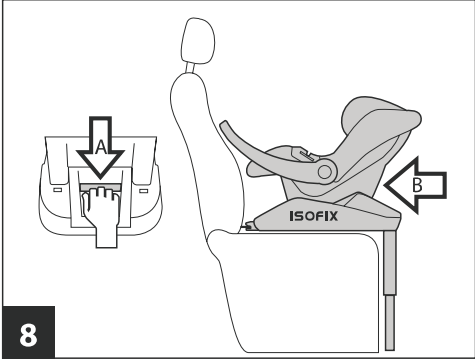
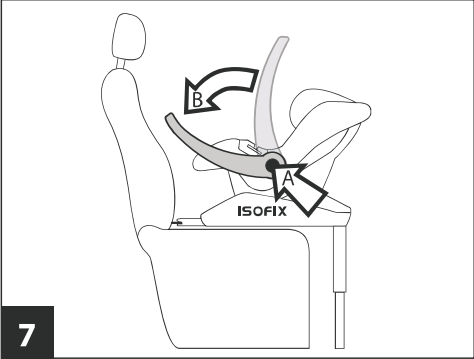

Dziękujemy za wybór produktu marki Peg Perego.

Firma Peg Perego zastrzega sobie prawo do dokonywania zmian w oferowanych przez siebie produktach bez wcześniejszego powiadamiania.



Firma Peg Perego posiada certyfikat ISO 9001

CHARAKTERYSTYKA PRODUKTU:

- **WAŻNE!** Baza "isofix" przystosowana jest do wpięcia fotelika Primo Viaggio "Tri-Fix" i Viaggio1 Duo-Fix (dotyczy baz z kolekcji od 2010).
- **WAŻNE!** Baza "isofix" nie może być nigdy stosowana do montażu fotelików Primo Viaggio lub Primo Viaggio SIP.
- **WAŻNE!** Baza "isofix" przeznaczona jest dla fotelika z grupy wiekowej 0+ i musi być zamontowana na fotelu samochodowym tyłem do kierunku jazdy oraz tylko w tym miejscu gdzie nie ma bądź istnieje możliwość wyłączenia poduszki powietrznej.
- Baza "isofix" pozwala na prosty, szybki i bezpieczny montaż fotelika Primo Viaggio Tri-Fix w samochodzie.
- Baza "isofix" należy do "Semi-Uniwersal" kategorii class E.
- Upewnij się, że Twój samochód jest wyposażony w system isofix sprawdź listę modeli samochodów w niego wyposażoną dołączoną do bazy lub w internecie.
- Bazę "isofix" wpina się w mechanizmy systemu isofix znajdujące się w samochodzie między oparciami a siedziskami foteli.
- Dzięki systemowi ganciomatyc fotelik Primo Viaggio Tri-Fix można w prosty sposób wpiąć we wszystkie wózki przewozowe, spacerowe oraz w stelaże od wózków uniwersalnych.
- Fotelik Primo Viaggio Tri-Fix przeszedł pozytywnie wszystkie testy bezpieczeństwa i spełnia wymogi europejskiej normy ECE R44 dla dzieci o wadze 0-13 kg (0-14 m-cy).

WAŻNE!

Przeczytaj uważnie instrukcję obsługi i zachowaj ją na później. Przestrzeżenie zawartych w niej zaleceń pomoże zapobiec niebezpiecznym sytuacjom.

- Montażem i obsługą mogą zajmować się wyłącznie osoby dorosłe.
- Nie wkładaj palców w mechanizmy.
- Fotelik dla grupy wiekowej 0+ instaluj zawsze tyłem do kierunku jazdy.
- Zamontowanie fotelika na fotelu samochodowym wyposażonym w poduszkę powietrzną może spowodować poważne uszkodzenie ciała dziecka lub nawet jego śmierć - unikaj zagrożenia, zawsze wyłączaj poduszkę powietrzną.
- W sytuacji gdy Twój samochód wyposażony jest obrotowe fotele zawsze montuj w nich fotelik tyłem do kierunku jazdy.
- Podczas podróży zawsze upewnij się, że w pobliżu dziecka nie znajdują się żadne niebezpieczne przedmioty, które w razie wypadku mogą stanowić dodatkowe zagrożenie.
- Nie stosuj innych metod montażu niż te zawarte w instrukcji.
- Baza przeznaczona jest dla dzieci w grupie wiekowej 0+ i posiada europejską homologację ECE R44/04. Sprawdź, czy Twój samochód posiada system isofix.
- W razie wątpliwości skontaktuj się z dealerem marki Twojego samochodu.
- Nie usuwaj z bazy etykiety-naklejki, ponieważ zawiera ona instrukcję obsługi w wersji skróconej i jest to niezgodne z przepisami.

- Nie używaj fotelika i bazy jeśli zagubieniu lub uszkodzeniu uległa jakaś jego część.
- Nie modyfikuj produktu.
- W sprawie zakupu części zamiennych lub ewentualnej naprawy skontaktuj się z serwisem. Kontakt: PH AKORD, tel. 61/8676-629, email: biuro@akord.poznan.pl.
- Nie używaj produktu po terminie 5 lat od daty produkcji, ponieważ po tym okresie niektóre części mogą nie spełniać wymaganych standardów.

INSTRUKCJA OBSŁUGI

1. Znajdź w samochodzie mechanizmy systemu isofix.
2. Prostuń nóżkę od bazy do momentu, aż zaskoczą blokady (usłyszysz kliknięcie).
3. Aby wysunąć końcówki bazy służące do wpięcia jej w mechanizmy isofix pociągnij pokazaną na rysunku dźwignię.
4. Wciśnij końcówki bazy w samochodowe mechanizmy isofix (sprawdź, czy żaden przedmiot nie uniemożliwia właściwego montażu).
WAŻNE! W poprawnie zamontowanej bazie, okienka pokazane na rysunku, znajdujące się po środku bazy, zmieniają kolor z czerwonego na zielony!
5. Przesuwając dźwignię znajdującą się w nóżce bazy, dostosuj jej długość do do wysokości fotela samochodowego (jest to bardzo ważne ponieważ nóżka stanowi element stabilizujący).
Tak zamontowana baza jest przygotowana do wpięcia w nią fotelika Tri-Fix.
6. Posadź dziecko w foteliku i umieść go nad bazą tyłem do kierunku jazdy. Wciskaj oburącz fotelik w bazę do momentu aż zaskoczą blokady (usłyszysz kliknięcie).
WAŻNE! Sprawdź, czy fotelik został prawidłowo wpięty w bazę (pokazane na rysunku oznaczenia muszą zmienić kolor z czerwonego na zielony).
7. Zgodnie z rysunkiem opuść rączkę fotelika do najniższej pozycji. Aby to zrobić wciśnij znajdujące się w rączkach przyciski (A) i przesun rączkę (B).
8. Ponownie wciśnij pokazaną na rysunku dźwignię i przesuwaj fotelik z bazą w kierunku oparcia fotela do momentu, aż fotelik zatrzyma się.
WAŻNE! Oznaczenie na dźwigni zmieni kolor z czerwonego na zielony.
9. Aby wypiąć fotelik z bazy unieś jego rączkę, następnie unieś dźwignię znajdującą się za jego oparciem, która pozwala wypiąć fotelik (A) i wypnij go z bazy (B).
10. Aby wypiąć bazę "isofix" z fotela samochodowego należy zgodnie z rysunkiem wsunąć końcówkę nóżki, unieś pokazaną na rysunku dźwignię (A) i wysunąć końcówki bazy z mechanizmów isofix w oparciu fotela (B). Złóż nóżkę i schowaj ją pod spód bazy.

CZYSZCZENIE I KONSERWACJA

Produkt nie wymaga zbyt wielu zabiegów konserwacyjnych. Czyszczeniem i obsługą powinny zajmować się wyłącznie osoby dorosłe.

- Plastikowe elementy czyścić wilgotną gąbką, nie używaj wybielaczy ani innych detergentów.
- Chronić produkt przed czynnikami atmosferycznymi (deszcz, śnieg itp.).
- Długotrwałe oddziaływanie promieni słonecznych może spowodować utratę intensywności kolorów.
- Przechowuj produkt w suchym pomieszczeniu.

JAK CZYTAĆ ETYKIETĘ DOPUSZCZAJĄCĄ DO UŻYTKU

BAZĘ "ISOFIX" - POMARAŃCZOWA NAKLEJKA.

- Określenie "Semi-Uniwersal class E" oznacza kompatybilność fotelika Primo Viaggio Tri-Fix z pojazdem dzięki zastosowaniu systemu isofix.
- Na etykietce musi być zaznaczona nazwa producenta i wyrobu.
- Litera E w kółku oznacza spełnienie przez produkt wymogów homologacji europejskiej, a cyfra - kraj, w którym produkt przeszedł testy i został zatwierdzony (1-Niemcy, 2-Francja, 3-Włochy, 4-Holandia, 11-Wielka Brytania, 24-Irlandia).
- Numer "04" oznacza czwartą (bieżącą) poprawkę do regulaminu homologacji R44.
- Homologacja europejska ECE R44/04.
- Produkt posiada swój numer seryjny.

SERWIS:

Firma Akord, wyłączny dystrybutor produktów Peg Perego w Polsce, prowadzi serwis gwarancyjny i pogwarancyjny obejmujący wszystkie sprzedane za jej pośrednictwem produkty. W przypadku uszkodzenia lub zagubienia jakiegokolwiek elementu, prosimy o kontakt z nami: te. (+48)61 867-69-29, 61 867-74-06, email: biuro@akord.poznan.pl.

PRZEDSIĘBIORSTWO HANDLOWE

AKORD

TOMASZ SKRZYPCZAK

UL. MAGNOLIOWA 34

60-175 POZNAŃ

TEL./FAX (+48) 61 867-66-29



KARTA GWARANCYJNA NR

NAZWA ARTYKUŁU.....

DATA SPRZEDAŻY DETALICZNEJ.....

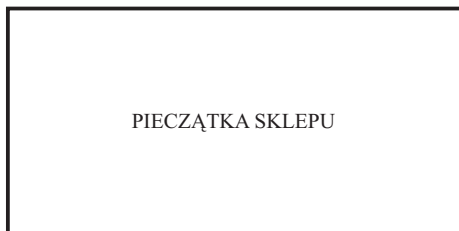

DOKONANE NAPRAWY GWARANCYJNE

L.P.	Data zgłoszenia	Data wykonania	Opis wykonanych czynności i wymienionych części	Pieczałka podpis

Warunki Gwarancji

1. Gwarant zapewnia Nabywcy dobrą jakość i prawidłowe działanie wyrobu przy użytkowaniu zgodnie z przeznaczeniem i instrukcją obsługi.
2. Gwarancja obejmuje terytorium Rzeczypospolitej. Gwarancji udziela się na okres 12 miesięcy od daty sprzedaży produktu, wprowadzonego do obrotu na terenie RP przez wyłącznego dystrybutora.
3. Ujawnione w tym czasie wady będą usuwane bezpłatnie w terminie do 14 dni od daty dostarczenia wyrobu do punktu sprzedaży bądź zakładu serwisowego.
W razie gdy naprawa wiązała się będzie z koniecznością sprowadzenia części z zagranicy, powyższy termin usunięcia wady może być przedłużony do 30 dni, o czym klient zostanie powiadomiony odrębnie. Za zgodą Nabywcy może być ustalony inny termin usunięcia wady wyrobu.
4. Gwarancją nie są objęte:
 - uszkodzenia mechaniczne, techniczne, chemiczne i wszystkie inne spowodowane działaniem siły zewnętrznej.
 - uszkodzenia powstałe w wyniku niewłaściwego lub niezgodnego z instrukcją obsługi użytkowania, albo innych przyczyn leżących po stronie użytkownika lub osób trzecich.
 - celowe uszkodzenie wyrobu.
5. Podstawowym sposobem załatwiania reklamacji jest naprawa wyrobu przywracająca mu wartość użytkową.
6. Reklamacje z tytułu wad przyjmuje punkt sprzedaży detalicznej lub zakład serwisowy wymieniony w karcie gwarancyjnej.
7. Nabywca powinien dostarczyć wyrób do punktu sprzedaży detalicznej lub punktu serwisowego.
8. Fakt i datę dokonania naprawy gwarancyjnej zakład serwisowy poświadcza na karcie gwarancyjnej.
9. Karta gwarancyjna stanowi podstawę do realizacji uprawnień gwarancyjnych.
10. Karta gwarancyjna bez wpisanego typu modelu, czytelnego stempla sklepu oraz dowodu zakupu jest nieważna.
11. Wszelkie inne sprawy i spory regulują Sądy w Poznaniu.

UWAGA!

Przed rozpoczęciem użytkowania należy dokładnie zapoznać się z instrukcją obsługi.

Oświadczam, że znane mi są warunki gwarancji.

Gwarancja na sprzedany towar nie wyłącza, nie ogranicza ani nie zawiesza uprawnień kupującego wynikających z niezgodności towaru z umową.

.....
podpis kupującego



PEG PEREGO S.p.A.

VIA DE GASPERI 50 20043 ARCORE MI ITALIA
tel. 0039•039•60881 - fax 0039•039•615869-616454
Servizio Post Vendita/After Sale:
tel. 0039•039•6088213 - fax: 0039•039•3309992

PEG PEREGO U.S.A

Inc. 3625 INDEPENDENCE DRIVE FORT WAYNE INDIANA 46808
phone 260•482•8191 - fax 260•484•2940
Call us toll free: 1•800•671•1701

PEG PEREGO CANADA Inc.

585 GRANITE COURT PICKERING ONTARIO CANADA L1W3K1
phone 905•839•3371 - fax 905•839•9542
Call us toll free: 1•800•661•5050

DYSTRYBUTOR

Przedsiębiorstwo Handlowe

AKORD

ul. Magnoliowa 34, 60-175 Poznań
tel./fax: (+48)61 867 66 29